

COOKS

professional



Digital Hot Water Dispenser / Digitaler Heißwasserspender /
Distributeur d'eau chaude numérique /
Dispensador digital de agua caliente / Dispenser digitale di acqua calda /
Digital varmvattenautomat / Digitale heetwaterdispenser /
Cyfrowy dystrybutor gorącej wody / Digitální dávkovač horké vody

Multilingual Instruction Manual

Product Code: E015 • E016 • E017 • E018 • E019 • E020

EU Market -9 Languages



care@cooksprofessional.co.uk



COOKS

professional

CONTENTS BY LANGUAGE

EN	English
DE	Deutsch (German)
FR	Français (French)
ES	Español (Spanish)
IT	Italiano (Italian)
SV	Svenska (Swedish)
NL	Nederlands (Dutch)
PL	Polski (Polish)
CS	Čeština (Czech)

SPECIFICATIONS / TECHNISCHE DATEN / SPÉCIFICATIONS / ESPECIFICACIONES / SPECIFICHE / SPECIFIKATIONER / SPECIFICATIES / SPECYFIKACJA / SPECIFIKACE

Model / Modell	E015 / E016 / E017	E018 / E019 / E020
Volume:	2.7L	4l
V:	220–240V	220–240V
Hz:	50/60Hz	50/60Hz
P:	2200–2600W	2200–2600W

EU Responsible Person
(EU regulatory contact for authorities only)
eucomply OÜ
Pärnu mnt 139b-14
11317 Tallinn, Estonia
hello@eucompliancepartner.com
+33757690241

Statutory Rights / Legal Information / Rechtliche Hinweise / Informations légales / Información legal / Informazioni legali / Rättslig information / Juridische informatie / Informacje prawne / Právní informace

EN-UK — English (UK)

LEGAL INFORMATION

This product is covered by the statutory rights against defects in conformity provided by applicable national law, in accordance with EU Directive 2019/771, with a minimum 2-year statutory guarantee period from the date of delivery. Longer periods may apply under national law. UK consumers have equivalent rights under the Consumer Rights Act 2015. These rights are exercised against the seller (retailer).

To make a claim, please contact the retailer where you purchased this product, presenting your proof of purchase. These rights do not cover normal wear and tear, damage caused by misuse, neglect or accidents, or repairs carried out by unauthorised persons.

Manufacturer: Cooks Professional • Contact: care@cooksprofessional.co.uk • Website: www.cooksprofessional.co.uk
Full warranty terms and country-specific rights are detailed at www.cooksprofessional.co.uk/pages/guarantee

Please retain your proof of purchase for future reference.

Waste electrical products must not be disposed of with household waste. Please recycle at appropriate facilities. All products bearing the crossed-out wheeled-bin symbol must be recycled.

DE — Deutsch (German)

RECHTLICHE HINWEISE

Für dieses Produkt gelten die gesetzlichen Rechte bei Sachmängeln gemäß dem anwendbaren nationalen Recht in Übereinstimmung mit der EU-Richtlinie 2019/771, mit einer gesetzlichen Mindestgewährleistung von 2 Jahren ab dem Lieferdatum. Längere Fristen können nach nationalem Recht gelten. Diese Rechte sind gegenüber dem Verkäufer (Händler) geltend zu machen.

Wenden Sie sich für die Geltendmachung eines Anspruchs an den Händler, bei dem Sie dieses Produkt erworben haben, und legen Sie Ihren Kaufbeleg vor. Diese Rechte umfassen nicht normalen Verschleiß, Schäden durch unsachgemäße Handhabung, Vernachlässigung oder Unfälle sowie Reparaturen durch nicht autorisierte Personen.

Hersteller: Cooks Professional • Kontakt: care@cooksprofessional.co.uk • Website: www.cooksprofessional.co.uk
Vollständige Garantiebedingungen und länderspezifische Rechte finden Sie unter www.cooksprofessional.co.uk/pages/guarantee

Bitte bewahren Sie Ihren Kaufbeleg zum späteren Nachschlagen auf.

Elektroaltgeräte dürfen nicht im Hausmüll entsorgt werden. Bitte entsorgen Sie sie über die hierfür vorgesehenen Sammelstellen. Alle Produkte mit dem Symbol der durchgestrichenen Mülltonne müssen recycelt werden.

FR — Français (French)

INFORMATIONS LÉGALES

Ce produit bénéficie des droits légaux contre les défauts de conformité prévus par le droit national applicable, conformément à la Directive UE 2019/771, avec une garantie légale minimale de 2 ans à compter de la date de livraison. Des délais plus longs peuvent s'appliquer en vertu du droit national. Ces droits s'exercent à l'encontre du vendeur (détaillant). Pour faire valoir un recours, veuillez contacter le détaillant auprès duquel vous avez acheté ce produit, en présentant votre preuve d'achat. Ces droits ne couvrent pas l'usure normale, les dommages dus à une utilisation incorrecte, à la négligence ou à des accidents, ni les réparations effectuées par des personnes non autorisées.

Fabricant : Cooks Professional • Contact : care@cooksprofessional.co.uk • Site web : www.cooksprofessional.co.uk
Les conditions de garantie complètes et les droits propres à chaque pays sont détaillés sur www.cooksprofessional.co.uk/pages/guarantee

Veuillez conserver votre preuve d'achat pour toute consultation ultérieure.

Les déchets d'équipements électriques ne doivent pas être jetés avec les ordures ménagères. Veuillez les recycler dans les installations appropriées. Tout produit portant le symbole de la poubelle barrée doit être recyclé.

ES — Español (Spanish)

INFORMACIÓN LEGAL

Este producto está cubierto por los derechos legales contra la falta de conformidad previstos por la legislación nacional aplicable, de conformidad con la Directiva UE 2019/771, con un plazo legal mínimo de garantía de 2 años desde la fecha de entrega. Pueden aplicarse plazos más largos según la legislación nacional. Estos derechos se ejercen frente al vendedor (establecimiento).

Para presentar una reclamación, póngase en contacto con el establecimiento donde adquirió el producto, presentando su justificante de compra. Estos derechos no cubren el desgaste normal, los daños causados por uso indebido, negligencia o accidentes, ni las reparaciones realizadas por personas no autorizadas.

Fabricante: Cooks Professional • Contacto: care@cooksprofessional.co.uk • Sitio web: www.cooksprofessional.co.uk
Los términos completos de la garantía y los derechos específicos de cada país se detallan en www.cooksprofessional.co.uk/pages/guarantee

Conserve su justificante de compra para futuras consultas.

Los residuos eléctricos no deben desecharse junto con la basura doméstica. Recíclelos en las instalaciones apropiadas. Todo producto con el símbolo del contenedor tachado debe ser reciclado.

IT — Italiano (Italian)

INFORMAZIONI LEGALI

Questo prodotto è coperto dai diritti legali contro i difetti di conformità previsti dalla normativa nazionale applicabile, in conformità alla Direttiva UE 2019/771, con un periodo minimo di garanzia legale di 2 anni dalla data di consegna. Periodi più lunghi possono applicarsi in base alla normativa nazionale. Tali diritti vanno esercitati nei confronti del venditore (rivenditore). Per presentare un reclamo, contattare il rivenditore presso il quale è stato acquistato il prodotto, presentando la prova d'acquisto. Questi diritti non coprono la normale usura, i danni causati da uso improprio, negligenza o incidenti, né le riparazioni effettuate da persone non autorizzate.

Produttore: Cooks Professional • Contatto: care@cooksprofessional.co.uk • Sito web: www.cooksprofessional.co.uk
I termini completi della garanzia e i diritti specifici per paese sono dettagliati su www.cooksprofessional.co.uk/pages/guarantee

Conservare la prova d'acquisto per future consultazioni.

I prodotti elettrici di scarto non devono essere smaltiti con i rifiuti domestici. Riciclare presso gli appositi centri. Tutti i prodotti con il simbolo del bidone barrato devono essere riciclati.

SV — Svenska (Swedish)

RÄTTSLIG INFORMATION

Denna produkt omfattas av lagstadgade rättigheter mot fel i varan enligt tillämplig nationell lagstiftning, i enlighet med EU-direktiv 2019/771, med en lagstadgad minimigaranti på 2 år från leveransdatum. I Sverige har konsumenter en reklamationsrätt på 3 år enligt konsumentköplagen. Dessa rättigheter utövas mot säljaren (återförsäljaren).

För att göra anspråk, kontakta återförsäljaren där du köpte produkten och uppvisa ditt inköpsbevis. Dessa rättigheter omfattar inte normalt slitage, skador på grund av felaktig användning, vanvård eller olyckor, eller reparationer utförda av obehöriga personer.

Tillverkare: Cooks Professional • Kontakt: care@cooksprofessional.co.uk • Webbplats: www.cooksprofessional.co.uk
Fullständiga garantivillkor och landspecifika rättigheter beskrivs på www.cooksprofessional.co.uk/pages/guarantee

Spara ditt inköpsbevis för framtida referens.

Elektriska produktavfall får inte slängas i hushållssoporna. Återvinn vid lämpliga anläggningar. Alla produkter med symbolen för överkryssad soptunna måste återvinnas.

NL — Nederlands (Dutch)

URIDISCHE INFORMATIE

Dit product wordt gedekt door de wettelijke rechten tegen non-conformiteit zoals voorzien door het toepasselijke nationale recht, in overeenstemming met EU-richtlijn 2019/771, met een wettelijke minimumgarantieperiode van 2 jaar vanaf de leverdatum. In Nederland kunnen langere termijnen gelden op basis van de redelijke levensduur van het product. Deze rechten worden uitgeoefend tegenover de verkoper (winkelier).

Om een claim in te dienen, neem contact op met de winkelier waar u dit product heeft gekocht en toon uw aankoopbewijs. Deze rechten dekken geen normale slijtage, schade door verkeerd gebruik, nalatigheid of ongelukken, of reparaties uitgevoerd door onbevoegde personen.

Fabrikant: Cooks Professional • Contact: care@cooksprofessional.co.uk • Website: www.cooksprofessional.co.uk
Volledige garantievoorwaarden en landspecifieke rechten worden beschreven op www.cooksprofessional.co.uk/pages/guarantee

Bewaar uw aankoopbewijs voor toekomstig gebruik.

Elektrisch afval mag niet bij het huishoudelijk afval worden gegooid. Recycle bij de juiste inzamelpunten. Alle producten met het symbool van de doorgekruiste afvalcontainer moeten worden gerecycled.

PL — Polski (Polish)

INFORMACJE PRAWNE

Niniejszy produkt objęty jest ustawowymi prawami dotyczącymi niezgodności z umową, przewidzianymi przez właściwe prawo krajowe, zgodnie z Dyrektywą UE 2019/771, z minimalnym ustawowym okresem ochrony 2 lat od daty dostawy. Zgodnie z prawem krajowym mogą obowiązywać dłuższe okresy. Prawa te są wykonywane wobec sprzedawcy (detalisty). Aby zgłosić reklamację, skontaktuj się ze sprzedawcą, u którego zakupiono produkt, przedstawiając dowód zakupu. Prawa te nie obejmują normalnego zużycia, uszkodzeń spowodowanych niewłaściwym użytkowaniem, zaniedbaniem lub wypadkami, ani napraw wykonanych przez osoby nieuprawnione.

Producent: Cooks Professional • Kontakt: care@cooksprofessional.co.uk •

Strona internetowa: www.cooksprofessional.co.uk

Pełne warunki gwarancji oraz prawa specyficzne dla danego kraju są szczegółowo opisane na stronie www.cooksprofessional.co.uk/pages/guarantee

Zachowaj dowód zakupu do wykorzystania w przyszłości.

Zużyte produkty elektryczne nie mogą być wyrzucane wraz z odpadami z gospodarstw domowych. Należy je recyklingować w odpowiednich punktach. Wszystkie produkty oznaczone symbolem przekreślonego kosza na śmieci muszą być poddane recyklingowi.

CS — Čeština (Czech)

PRÁVNÍ INFORMACE

Tento výrobek je krytý zákonnými právy proti vadám výrobku stanovenými platnými vnitrostátními právními předpisy v souladu se Směrnicí EU 2019/771, s minimální zákonnou záruční dobou 2 let od data dodání. Podle vnitrostátního práva se mohou uplatnit delší lhůty. Tato práva jsou uplatňována vůči prodávajícímu (prodejci).

Pro uplatnění reklamace kontaktujte prodejce, u kterého jste výrobek zakoupili, a předložte doklad o nákupu. Tato práva nezahrnují běžné opotřebení, škody způsobené nesprávným použitím, zanedbáním nebo nehodami ani opravy provedené neoprávněnými osobami.

Výrobce: Cooks Professional • Kontakt: care@cooksprofessional.co.uk • Webové stránky: www.cooksprofessional.co.uk

Úplné záruční podmínky a práva specifická pro jednotlivé země jsou podrobně uvedeny na www.cooksprofessional.co.uk/pages/guarantee

Ušchovejte si doklad o nákupu pro budoucí použití.

Odpadní elektrické výrobky nesmí být likvidovány s domovním odpadem. Recyklujte v příslušných zařízeních. Všechny výrobky označené symbolem přeškrtnutého kontejneru musí být recyklovány.

DIGITAL HOT WATER DISPENSER — PARTS LIST

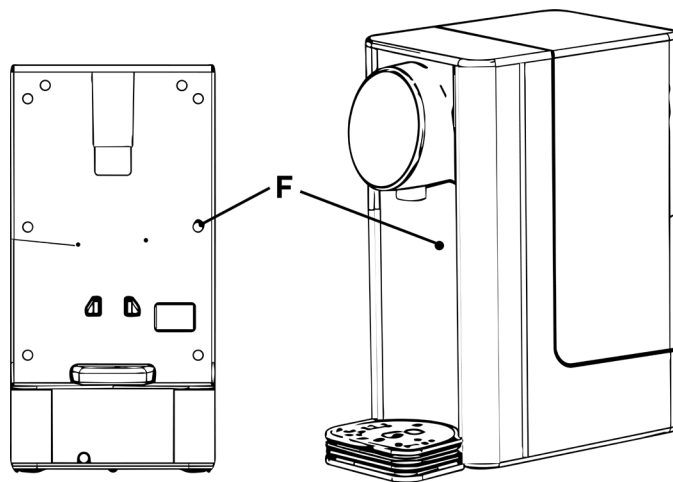
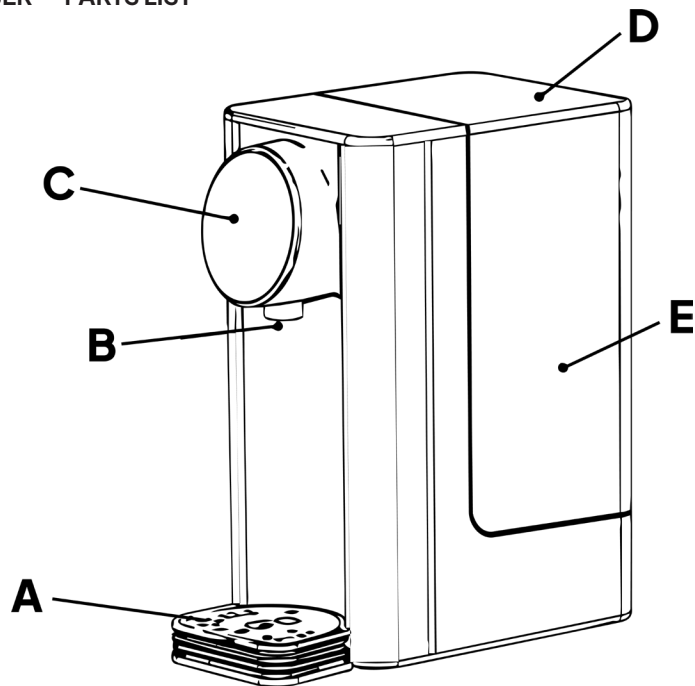

2.7L

4L

	A	B	C	D	E	F
EN	Drip Tray	Spout	Control Panel	Tank Cover	Water Tank	Reset Button
DE	Tropfschale	Auslauf	Bedienfeld	Tankdeckel	Wassertank	Reset-Taste
FR	Bac d'égouttement	Bec verseur	Panneau de commande	Couvercle du réservoir	Réservoir d'eau	Bouton de réinitialisation
ES	Bandeja antigoteo	Surtidor	Panel de control	Tapa del depósito	Depósito de agua	Botón de reinicio
IT	Vassoio raccogliocce	Beccuccio	Pannello di controllo	Coperchio del serbatoio	Serbatoio dell'acqua	Pulsante di reset
SV	Droppbricka	Pip	Kontrollpanel	Tanklock	Vattentank	Återställningsknapp
NL	Lekbakje	Tuit	Bedieningspaneel	Reservoirdeksel	Waterreservoir	Resetknop
PL	Tacka ociekowa	Wylot	Panel sterowania	Pokrywa zbiornika	Zbiornik na wodę	Przycisk resetowania
CS	Odkapávací miska	Hubice	Ovládací panel	Víko nádrže	Nádrž na vodu	Tlačítko reset

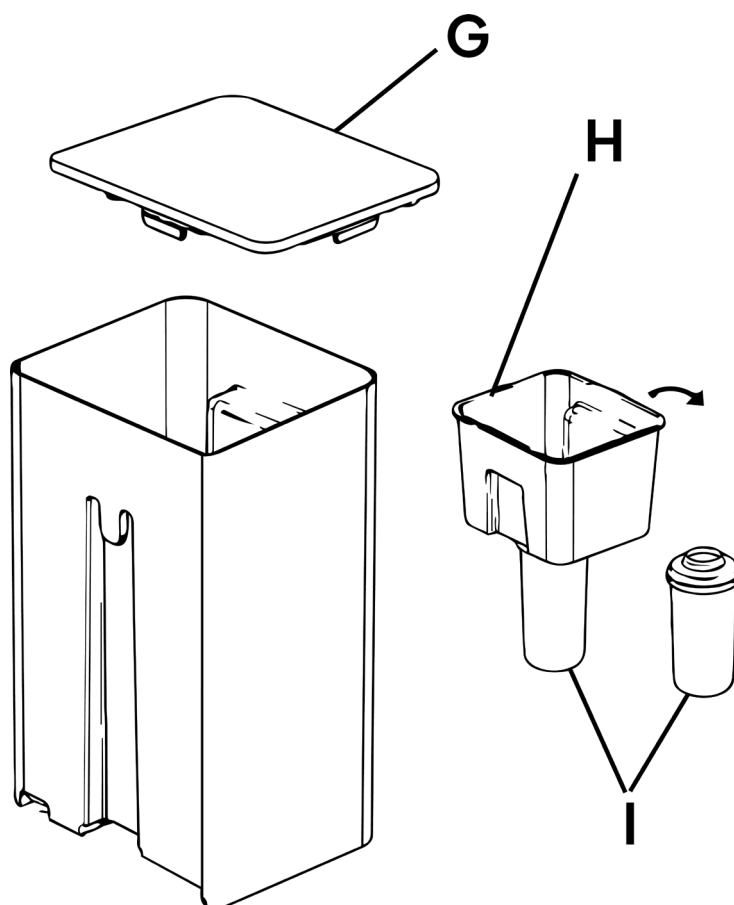

	G	H	I
EN	Water Tank Cover	Water Filter Holder	Water Filter
DE	Wassertankdeckel	Wasserfilterhalter	Wasserfilter
FR	Couvercle du réservoir d'eau	Support du filtre à eau	Filtre à eau
ES	Tapa del depósito de agua	Soporte del filtro de agua	Filtro de agua
IT	Coperchio del serbatoio dell'acqua	Supporto del filtro dell'acqua	Filtro dell'acqua
SV	Vattentankens lock	Vattenfilterhållare	Vattenfilter
NL	Deksel van het waterreservoir	Waterfilterhouder	Waterfilter
PL	Pokrywa zbiornika na wodę	Uchwyt filtra wody	Filtr wody
CS	Víko nádrže na vodu	Držák vodního filtru	Vodní filtr

CONTROL PANEL



EN: For dispensing water at 40°C for the preparation of baby food. Water at 40°C will be dispensed as long as the button is pressed. **DE:** Zum Ausgeben von Wasser mit 40 °C zur Zubereitung von Babynahrung. Wasser mit 40 °C wird ausgegeben, solange die Taste gedrückt wird. **FR:** Pour distribuer de l'eau à 40 °C pour la préparation des aliments pour bébés. L'eau à 40 °C est distribuée tant que le bouton est maintenu appuyé. **ES:** Para dispensar agua a 40 °C para la preparación de alimentos para bebés. El agua a 40 °C se dispensará mientras se mantenga pulsado el botón. **IT:** Per erogare acqua a 40 °C per la preparazione degli alimenti per neonati. L'acqua a 40 °C viene erogata finché il pulsante rimane premuto. **SV:** För att dispensera vatten vid 40 °C för beredning av barnmat. Vatten vid 40 °C dispenseras så länge knappen hålls intryckt. **NL:** Voor het afgeven van water op 40 °C voor de bereiding van babyvoeding. Water op 40 °C wordt afgegeven zolang de knop ingedrukt wordt gehouden. **PL:** Do dozowania wody w temperaturze 40 °C do przygotowywania żywności dla niemowląt. Woda w temperaturze 40 °C jest dozowana tak długo, jak przycisk jest wciśnięty. **CS:** Pro výdej vody při teplotě 40 °C pro přípravu dětské stravy. Voda při teplotě 40 °C je vydávána po celou dobu stisknutí tlačítka.



EN: Set the desired temperature: 000 (normal temperature water), 40°C, 50°C, 60°C, 70°C, 80°C, 90°C, 100°C. **DE:** Stellen Sie die gewünschte Temperatur ein: 000 (Wasser mit normaler Temperatur), 40 °C, 50 °C, 60 °C, 70 °C, 80 °C, 90 °C, 100 °C. **FR:** Réglez la température souhaitée : 000 (eau à température normale), 40 °C, 50 °C, 60 °C, 70 °C, 80 °C, 90 °C, 100 °C. **ES:** Ajuste la temperatura deseada: 000 (agua a temperatura normal), 40 °C, 50 °C, 60 °C, 70 °C, 80 °C, 90 °C, 100 °C. **IT:** Impostare la temperatura desiderata: 000 (acqua a temperatura normale), 40 °C, 50 °C, 60 °C, 70 °C, 80 °C, 90 °C, 100 °C. **SV:** Ställ in önskad temperatur: 000 (vatten vid normal temperatur), 40 °C, 50 °C, 60 °C, 70 °C, 80 °C, 90 °C, 100 °C. **NL:** Stel de gewenste temperatuur in: 000 (water op normale temperatuur), 40 °C, 50 °C, 60 °C, 70 °C, 80 °C, 90 °C, 100 °C. **PL:** Ustaw żadaną temperaturę: 000 (woda w normalnej temperaturze), 40 °C, 50 °C, 60 °C, 70 °C, 80 °C, 90 °C, 100 °C. **CS:** Nastavte požadovanou teplotu: 000 (voda při normální teplotě), 40 °C, 50 °C, 60 °C, 70 °C, 80 °C, 90 °C, 100 °C.



EN: Set the water volume: 100ml, 150ml, 200ml, 250ml, 300ml, 350ml, 400ml, 000 (continuous water flow). **DE:** Stellen Sie das Wasservolumen ein: 100 ml, 150 ml, 200 ml, 250 ml, 300 ml, 350 ml, 400 ml, 000 (kontinuierlicher Wasserfluss). **FR:** Réglez le volume d'eau : 100 ml, 150 ml, 200 ml, 250 ml, 300 ml, 350 ml, 400 ml, 000 (débit d'eau continu). **ES:** Ajuste el volumen de agua: 100 ml, 150 ml, 200 ml, 250 ml, 300 ml, 350 ml, 400 ml, 000 (flujo de agua continuo). **IT:** Impostare il volume dell'acqua: 100 ml, 150 ml, 200 ml, 250 ml, 300 ml, 350 ml, 400 ml, 000 (flusso d'acqua continuo). **SV:** Ställ in vattenmängden: 100 ml, 150 ml, 200 ml, 250 ml, 300 ml, 350 ml, 400 ml, 000 (kontinuerligt vattenflöde). **NL:** Stel het watervolume in: 100 ml, 150 ml, 200 ml, 250 ml, 300 ml, 350 ml, 400 ml, 000 (continu waterdebiet). **PL:** Ustaw objętość wody: 100 ml, 150 ml, 200 ml, 250 ml, 300 ml, 350 ml, 400 ml, 000 (ciągły przepływ wody). **CS:** Nastavte objem vody: 100 ml, 150 ml, 200 ml, 250 ml, 300 ml, 350 ml, 400 ml, 000 (nepřetržitý průtok vody).



EN: For setting water hardness and to start the cleaning and descale function. **DE:** Zum Einstellen der Wasserhärte und zum Starten der Reinigungs- und Entkalkungsfunktion. **FR:** Pour régler la dureté de l'eau et démarrer la fonction de nettoyage et de détartrage. **ES:** Para ajustar la dureza del agua e iniciar la función de limpieza y descalcificación. **IT:** Per impostare la durezza dell'acqua e avviare la funzione di pulizia e decalcificazione. **SV:** För att ställa in vattenhården och starta rengörings- och avkalkningsfunktionen. **NL:** Voor het instellen van de waterhardheid en het starten van de reinigings- en ontkalkingsfunctie. **PL:** Do ustawiania twardości wody i uruchamiania funkcji czyszczenia i odkamieniania. **CS:** Pro nastavení tvrdosti vody a spuštění funkce čištění a odvápnění.



EN: Press the button for approximately 3–5 seconds to unlock the device. After approximately 30 seconds without operation it locks automatically. Press the button again to unlock the device. **DE:** Halten Sie die Taste ca. 3–5 Sekunden gedrückt, um das Gerät zu entsperren. Nach ca. 30 Sekunden ohne Betätigung wird es automatisch gesperrt. Drücken Sie die Taste erneut, um das Gerät zu entsperren. **FR:** Maintenez le bouton appuyé pendant environ 3 à 5 secondes pour déverrouiller l'appareil. Après environ 30 secondes sans opération, il se verrouille automatiquement. Appuyez à nouveau sur le bouton pour déverrouiller l'appareil. **ES:** Mantenga pulsado el botón durante aproximadamente 3–5 segundos para desbloquear el dispositivo. Tras aproximadamente 30 segundos sin operación, se bloquea automáticamente. Pulse el botón de nuevo para desbloquear el dispositivo. **IT:** Tenere premuto il pulsante per circa 3–5 secondi per sbloccare il dispositivo. Dopo circa 30 secondi senza operazioni si blocca automaticamente. Premere nuovamente il pulsante per sbloccare il dispositivo. **SV:** Håll knappen intryckt i cirka 3–5 sekunder för att låsa upp enheten. Efter cirka 30 sekunder utan användning låses den automatiskt. Tryck på knappen igen för att låsa upp enheten. **NL:** Houd de knop ongeveer 3–5 seconden ingedrukt om het apparaat te ontgrendelen. Na ongeveer 30 seconden zonder bediening vergrendelt het apparaat automatisch. Druk nogmaals op de knop om het apparaat te ontgrendelen. **PL:** Naciśnij i przytrzymaj przycisk przez około 3–5 sekund, aby odblokować urządzenie. Po około 30 sekundach bez obsługi blokuje się automatycznie. Naciśnij przycisk ponownie, aby odblokować urządzenie. **CS:** Stiskněte a podržte tlačítko přibližně 3–5 sekund pro odemčení zařízení. Po přibližně 30 sekundách nečinnosti se automaticky zamkne. Stiskněte tlačítko znovu pro odemčení zařízení.



EN: Start and stop the dispensing of water. **DE:** Starten und stoppen Sie die Wasserausgabe. **FR:** Démarrer et arrêter la distribution d'eau. **ES:** Iniciar y detener la dispensación de agua. **IT:** Avviare e arrestare l'erogazione dell'acqua. **SV:** Starta och stoppa vattendispenseringen. **NL:** Start en stop het afgeven van water. **PL:** Uruchom i zatrzymaj dozowanie wody. **CS:** Spusťte a zastavte výdej vody.

INTRODUCTION

Congratulations

You have made an excellent choice with the purchase of this quality Cooks Professional product. By doing so you now have the assurance and peace of mind which comes from purchasing a product that has been manufactured to the highest standards of performance and safety. We want you to be completely satisfied with your purchase, so this Cooks Professional product is backed by our comprehensive manufacturer's guarantee and an outstanding after-sales service through our dedicated Customer Care team. We hope you enjoy using your purchase for many years to come.

GENERAL INFORMATION AND SAFETY WARNINGS

- Read these instructions fully and make sure you understand the manual before using the appliance.
- This appliance is approved solely for use in accordance with the description and safety instructions specified in this user manual.
- Before cleaning and when not in use, unplug from the mains power supply.
- This appliance can be used by children aged from 8 years and above and persons with reduced physical, sensory or mental capabilities or lack of experience and knowledge if they have been given supervision or instruction concerning use of the appliance in a safe way and understand the hazards involved. Children shall not play with the appliance. Cleaning and user maintenance shall not be carried out by children unless they are older than 8 and supervised.
- To prevent anyone from tripping over the power cable, make sure that it is not draped over the worktop.
- Always place the appliance on a stable and flat surface and never place it on or near a warm hotplate or other source of heat.
- Appliances are not intended to be operated by means of an external timer or separate remote-control system.
- The appliance and its power cable should only be repaired by a qualified electrician. Never try to repair it yourself.
- Always use the original power cable supplied with the appliance.
- Make sure that the voltage on the rating label matches the mains power supply.
- Make sure that the power cable and plug do not come into contact with water.
- Never use the appliance outdoors. Make sure that your hands are dry when you touch the appliance, the power cable or the plug.
- Never use the appliance in humid rooms.
- If the appliance malfunctions, and always before cleaning, switch it off and unplug it from the mains.
- Make sure that the appliance has enough space around it and does not come into contact with flammable materials. The appliance must not be covered.
- Do not touch the appliance during use, except for the handle.
- Allow to cool completely before storing.
- Not suitable for commercial purposes.

LIMITATION OF LIABILITY

All technical information, data and notices with regard to installation, operation and care are up to date at the time of printing and have been compiled to the best of our knowledge and belief, taking our past experience and findings into consideration.

No claims can be derived from the information provided, the illustrations or descriptions in this manual. The manufacturer does not assume any liability for damages arising as a result of the following:

- Non-observance of the manual
- Use for non-intended purposes
- Improper repairs
- Technical alterations or modifications of the device
- Use of unauthorised spare parts
- Modifications of the device are not recommended and are not covered by the guarantee. All translations are carried out to the best of our knowledge. We do not assume any liability for translation errors, even if the translation was carried out by us or on our instructions.

SETUP LOCATION REQUIREMENTS

In order to ensure the safe and trouble-free operation of the device, the setup location must fulfil the following prerequisites:

The device must be set up on a firm, flat, horizontal surface with sufficient load-bearing capacity. Place the device only on a water-resistant surface. Do not use the device outdoors.

- The device is not intended to be installed in a wall or a built-in cupboard.
- Do not operate the product near a hot gas or hot stove.
- Choose the setup location in such a way that children cannot reach the device.
- Do not set up the device in a hot, wet or extremely damp environment or near flammable material.

The electrical socket must be easily accessible so that the power lead can be disconnected easily in the case of an emergency.

OVERHEATING PROTECTION & RESET

The device is equipped with an overheating protection facility. If the temperature of the device exceeds the critical limit, the device shuts off further power supply for safety reasons. By pressing the reset button the device can be reactivated. Unplug the device before resetting. If the device is only producing cold water, please press the reset button.

FIRST USE

PREPARE THE WATER FILTER

1. Remove the water filter from all packaging. There may be a small residue of black carbon particles in the bag or on the filter body. This is normal — these particles are harmless and will be washed off during the preparation process.
2. Soak the water filter upright in water for 10 minutes.
3. Rinse the water filter thoroughly under running water.
4. The water filter is now ready for use.

Please note: the water filter lasts approximately 4–6 weeks of normal use (approx. 150L of water).

PREPARE THE HOT WATER DISPENSER

1. Place the device without the drip tray.
2. Fill the tank up to the max marking.
3. Place a vessel below the spout that can collect the whole content of the water tank.
4. Start the device with the 000 temperature setting until approximately 300ml of water is dispensed.
5. Turn to the 100°C temperature setting with continuous water flow and let the device dispense water.
6. When the device shows "Lo" (lack of water — the tank is empty), the process is finished.
7. The device can now be equipped with the water filter and filled with fresh water.
8. The device is ready for use.

SET THE WATER HARDNESS

Press and hold the CLEAN button until the display shows 001 or 002. 001 indicates soft water and 002 hard water. You can switch between the two options by pressing the VOLUME button. Set to the desired water hardness.

USING THE HOT WATER DISPENSER

1. Fill the water tank — either remove the tank cover and fill with a jug, or remove the water tank by lifting it vertically and fill directly from the tap.
2. Place a cup of your choice directly under the spout.
3. Press and hold the LOCK button for 3–5 seconds until it beeps.
4. Press the TEMP button to choose your desired temperature, then press the VOLUME button to select the desired water volume.
5. Press START/STOP to begin dispensing water. The selected volume will flow from the spout. To stop early, press START/STOP again.
6. To dispense water for heating baby food or baby milk, press the MILK button; the machine will dispense water at 40°C for as long as the button is pressed.

PLEASE NOTE: DO NOT FILL THE DEVICE WITH MILK.

Avoid the risk of burns: please check the temperature of the food before giving it to your baby. This can easily be done on the back of your hand.

The hot water dispenser remembers the last selected temperature and volume, so there is no need to change them unless the device is unplugged.

ERROR CODE "LO" — LACK OF WATER

If the device stops working with a beeping sound and the display shows the error code "Lo", the water level in the tank is too low. Please refill the water tank.

CALIBRATION

If you want to optimise the temperature or volume of water, you can calibrate the device.

1. Fill the tank up to the max marking.
2. Place a vessel below the spout that can collect the whole content of the water tank.
3. Press and hold the TEMP button for 3 seconds until "CAL" is displayed. When volume "000" is shown, press START/STOP to confirm. The device performs calibration and beeps when the process is finished.

CLEANING AND DESCALING FUNCTION

- When "Descale" flashes on the display, the device needs to be descaled. Place the device without the drip tray and without the water filter. Fill the water tank up to the max marking.
- Add some white vinegar, citric acid or kettle descaler.
- Place a vessel below the spout that can collect the whole content of the water tank.
- Press the CLEAN button. The display shows "50" as the temperature. Using the TEMP button you can choose between 50°C, 80°C and 100°C — we recommend 80°C. Start the process with START/STOP.
- The device dispenses the whole content of the water tank and will be cleaned and descaled.
- Pour the water away. Rinse the water tank with fresh water afterwards.

REPLACING THE WATER FILTER

1. Open the tank cover (A) and take out the filter box (B) containing the old water filter (C).
2. Soak the new water filter upright in water for 10 minutes.
3. Rinse the new water filter thoroughly under running water.
4. Remove the old water filter and replace it with the new one — take out the filter box, place the new water filter and pull it down from the bottom.

REPLACEMENT WATER FILTERS — you can purchase replacement water filters online. Check your Cooks Professional retailer website for suitable filters, or order directly from Cooks Professional.

DISPOSAL

Waste electrical products should not be disposed of with household waste. Please recycle where facilities exist. Check with your Local Authority or retailer for recycling advice. All products marked with the WEEE symbol must be recycled.

DE

EINFÜHRUNG

Herzlichen Glückwunsch

Sie haben mit dem Kauf dieses hochwertigen Cooks Professional-Produkts eine ausgezeichnete Wahl getroffen. Damit haben Sie die Sicherheit und Gewissheit, ein Produkt erworben zu haben, das nach höchsten Maßstäben in Bezug auf Leistung und Sicherheit hergestellt wurde. Wir möchten, dass Sie mit Ihrem Kauf vollkommen zufrieden sind. Daher wird dieses Cooks Professional-Produkt durch unsere umfassende Herstellergarantie und einen hervorragenden Kundendienst über unser engagiertes Customer-Care-Team unterstützt. Wir wünschen Ihnen viele Jahre Freude mit Ihrem Produkt.

ALLGEMEINE HINWEISE UND SICHERHEITSWARNUNGEN

- Lesen Sie diese Anleitung vollständig durch und stellen Sie sicher, dass Sie sie verstehen, bevor Sie das Gerät benutzen.
- Dieses Gerät ist ausschließlich für den in dieser Bedienungsanleitung beschriebenen Verwendungszweck zugelassen.
- Vor der Reinigung und bei Nichtgebrauch das Gerät vom Stromnetz trennen.
- Dieses Gerät kann von Kindern ab 8 Jahren sowie von Personen mit eingeschränkten körperlichen, sensorischen oder geistigen Fähigkeiten oder mangelnder Erfahrung und Kenntnis benutzt werden, wenn sie beaufsichtigt werden oder bezüglich des sicheren Gebrauchs unterwiesen wurden und die damit verbundenen Gefahren verstanden haben. Kinder dürfen nicht mit dem Gerät spielen. Reinigung und Wartung dürfen nicht von Kindern unter 8 Jahren und nicht ohne Aufsicht durchgeführt werden.
- Um Stolperfallen zu vermeiden, sorgen Sie dafür, dass das Netzkabel nicht über die Arbeitsplatte hängt.
- Stellen Sie das Gerät stets auf eine stabile, ebene Fläche und niemals auf oder in der Nähe einer heißen Kochplatte oder anderer Wärmequellen.
- Die Geräte sind nicht für den Betrieb über externe Zeitschaltuhren oder separate Fernbedienungssysteme vorgesehen.
- Das Gerät und das Netzkabel dürfen nur von einem qualifizierten Elektriker repariert werden. Versuchen Sie niemals, das Gerät selbst zu reparieren.
- Verwenden Sie immer das mitgelieferte Originalnetzkabel.
- Stellen Sie sicher, dass die auf dem Typenschild angegebene Spannung mit der Netzspannung übereinstimmt.
- Achten Sie darauf, dass Netzkabel und Stecker nicht mit Wasser in Berührung kommen.
- Verwenden Sie das Gerät niemals im Freien. Achten Sie darauf, dass Ihre Hände trocken sind, wenn Sie Gerät, Netzkabel oder Stecker berühren.
- Verwenden Sie das Gerät niemals in feuchten Räumen.
- Bei Funktionsstörungen und vor jeder Reinigung das Gerät ausschalten und vom Netz trennen.
- Sorgen Sie für ausreichend Freiraum um das Gerät und für Abstand zu brennbaren Materialien. Das Gerät darf nicht abgedeckt werden.
- Berühren Sie das Gerät während des Betriebs nur am Griff.
- Vor dem Verstauen vollständig abkühlen lassen.
- Nicht für gewerbliche Zwecke geeignet.

HAFTUNGSBESCHRÄNKUNG

Sämtliche technischen Informationen, Daten und Hinweise zu Installation, Betrieb und Pflege sind zum Zeitpunkt des Drucks aktuell und wurden nach bestem Wissen und Gewissen unter Berücksichtigung unserer bisherigen Erfahrungen und Erkenntnisse zusammengestellt.

Aus den in dieser Anleitung enthaltenen Informationen, Abbildungen oder Beschreibungen können keine Ansprüche abgeleitet werden. Der Hersteller übernimmt keine Haftung für Schäden, die durch Folgendes entstehen:

- Nichtbeachtung der Bedienungsanleitung
- Nicht bestimmungsgemäße Verwendung
- Unsachgemäße Reparaturen
- Technische Veränderungen oder Modifikationen des Geräts
- Verwendung nicht zugelassener Ersatzteile

Modifikationen am Gerät werden nicht empfohlen und sind nicht von der Garantie abgedeckt. Alle Übersetzungen wurden nach bestem Wissen angefertigt. Für Übersetzungsfehler übernehmen wir keine Haftung, auch nicht, wenn die Übersetzung von uns oder in unserem Auftrag erstellt wurde.

ANFORDERUNGEN AN DEN AUFSTELLORT

Das Gerät muss auf einer festen, ebenen, waagerechten Fläche mit ausreichender Tragfähigkeit aufgestellt werden. Stellen Sie das Gerät nur auf eine wasserbeständige Oberfläche. Verwenden Sie das Gerät nicht im Freien.

- Das Gerät ist nicht für den Einbau in eine Wand oder einen Einbauschränk vorgesehen.
- Betreiben Sie das Gerät nicht in der Nähe von Gasflammen oder heißen Herden.
- Wählen Sie den Aufstellort so, dass Kinder das Gerät nicht erreichen können.
- Stellen Sie das Gerät nicht in heißer, nasser oder extrem feuchter Umgebung oder in der Nähe brennbarer Materialien auf.
- Die Steckdose muss leicht zugänglich sein, damit das Netzkabel im Notfall schnell getrennt werden kann.

ÜBERHITZUNGSSCHUTZ UND RESET

Das Gerät ist mit einem Überhitzungsschutz ausgestattet. Übersteigt die Temperatur den kritischen Grenzwert, schaltet das Gerät aus Sicherheitsgründen die Stromzufuhr ab. Durch Drücken der Reset-Taste kann das Gerät wieder aktiviert werden. Trennen Sie das Gerät vor dem Zurücksetzen vom Stromnetz. Wenn das Gerät nur kaltes Wasser ausgibt, drücken Sie bitte die Reset-Taste.

ERSTINBETRIEBNAHME

WASSERFILTER VORBEREITEN

1. Entfernen Sie den Wasserfilter aus der gesamten Verpackung. Im Beutel oder am Filtergehäuse können sich geringe Rückstände schwarzer Aktivkohlepartikel befinden. Dies ist normal – diese Partikel sind unbedenklich und werden während der Vorbereitung ausgespült.
2. Weichen Sie den Wasserfilter 10 Minuten lang aufrecht in Wasser ein.
3. Spülen Sie den Wasserfilter gründlich unter fließendem Wasser ab.
4. Der Wasserfilter ist nun einsatzbereit.

Hinweis: Der Wasserfilter hält bei normaler Nutzung ca. 4–6 Wochen (ca. 150 L Wasser).

HEISSWASSERSPENDER VORBEREITEN

1. Stellen Sie das Gerät ohne Tropfschale auf.
2. Füllen Sie den Tank bis zur Max-Markierung.
3. Stellen Sie ein Gefäß unter den Auslauf, das den gesamten Tankinhalt aufnehmen kann.
4. Starten Sie das Gerät bei Temperatureinstellung 000, bis etwa 300 ml Wasser abgegeben sind.
5. Stellen Sie auf 100 °C mit kontinuierlichem Wasserfluss und lassen Sie das Gerät Wasser abgeben.
6. Wenn das Gerät „Lo“ anzeigt (Wassermangel – Tank leer), ist der Vorgang abgeschlossen.
7. Das Gerät kann nun mit dem Wasserfilter ausgestattet und mit frischem Wasser befüllt werden.
8. Das Gerät ist betriebsbereit.

WASSERHÄRTE EINSTELLEN

Halten Sie die CLEAN-Taste gedrückt, bis im Display 001 oder 002 erscheint. 001 steht für weiches, 002 für hartes Wasser. Mit der VOLUMEN-Taste wechseln Sie zwischen beiden Optionen. Stellen Sie die gewünschte Wasserhärte ein.

BEDIENUNG DES HEISSWASSERSPENDERS

1. Füllen Sie den Wassertank – entweder durch Abnehmen des Tankdeckels und Befüllen mit einem Krug oder durch vertikales Anheben und Entnehmen des Tanks und direktes Befüllen am Wasserhahn.
2. Stellen Sie eine Tasse Ihrer Wahl direkt unter den Auslauf.
3. Halten Sie die LOCK-Taste 3–5 Sekunden gedrückt, bis ein Signalton ertönt.
4. Drücken Sie die TEMP-Taste zur Auswahl der gewünschten Temperatur und dann die VOLUMEN-Taste für die gewünschte Wassermenge.
5. Drücken Sie START/STOP, um die Wasserausgabe zu starten. Die gewählte Menge fließt aus dem Auslauf. Zum vorzeitigen Stoppen erneut START/STOP drücken.
6. Für Wasser zur Erwärmung von Babynahrung oder Babymilch drücken Sie die MILCH-Taste; das Gerät gibt Wasser mit 40 °C ab, solange die Taste gedrückt wird.

BITTE BEACHTEN: FÜLLEN SIE DAS GERÄT NICHT MIT MILCH.

Verbrühungsgefahr: Prüfen Sie die Temperatur der Nahrung, bevor Sie sie Ihrem Baby geben. Dies lässt sich einfach am Handrücken testen.

Der Heißwasserspender merkt sich die zuletzt gewählte Temperatur und Menge. Eine erneute Einstellung ist nur nötig, wenn das Gerät vom Netz getrennt wurde.

FEHLERCODE „LO“ – WASSERMANGEL

Wenn das Gerät den Betrieb mit einem Signalton einstellt und im Display der Fehlercode „Lo“ erscheint, ist der Wasserstand im Tank zu niedrig. Bitte füllen Sie den Wassertank nach.

KALIBRIERUNG

Wenn Sie Temperatur oder Wassermenge optimieren möchten, können Sie das Gerät kalibrieren.

1. Füllen Sie den Tank bis zur Max-Markierung.
2. Stellen Sie ein Gefäß unter den Auslauf, das den gesamten Tankinhalt aufnehmen kann.
3. Halten Sie die TEMP-Taste 3 Sekunden lang gedrückt, bis „CAL“ angezeigt wird. Wenn die Volumenanzeige „000“ erscheint, bestätigen Sie mit START/STOP. Das Gerät führt die Kalibrierung durch und gibt nach Abschluss einen Signalton ab.

REINIGUNGS- UND ENTKALKUNGSFUNKTION

- Wenn „Descal“ im Display blinkt, muss das Gerät entkalkt werden. Stellen Sie es ohne Tropfschale und ohne Wasserfilter auf. Füllen Sie den Tank bis zur Max-Markierung.
- Geben Sie etwas weißen Essig, Zitronensäure oder Kalkentferner hinzu.
- Stellen Sie ein Gefäß unter den Auslauf, das den gesamten Tankinhalt aufnehmen kann.
- Drücken Sie die CLEAN-Taste. Im Display erscheint „50“ als Temperatur. Mit der TEMP-Taste können Sie zwischen 50 °C, 80 °C und 100 °C wählen — wir empfehlen 80 °C. Starten Sie den Vorgang mit START/STOP.
- Das Gerät gibt den gesamten Tankinhalt aus und wird dabei gereinigt und entkalkt.
- Schütten Sie das Wasser weg. Spülen Sie den Tank anschließend mit frischem Wasser aus.

WASSERFILTER AUSTAUSCHEN

1. Öffnen Sie den Tankdeckel (A) und entnehmen Sie die Filterbox (B) mit dem alten Wasserfilter (C).
2. Weichen Sie den neuen Wasserfilter 10 Minuten lang aufrecht in Wasser ein.
3. Spülen Sie den neuen Wasserfilter gründlich unter fließendem Wasser ab.
4. Entfernen Sie den alten Wasserfilter und ersetzen Sie ihn durch den neuen — entnehmen Sie die Filterbox, setzen Sie den neuen Wasserfilter ein und ziehen Sie ihn von unten nach unten heraus.

ERSATZWASSERFILTER — Ersatzfilter können online erworben werden. Passende Filter finden Sie auf der Website Ihres Cooks Professional-Händlers oder bestellen Sie direkt bei Cooks Professional.

ENTSORGUNG

Elektroaltgeräte gehören nicht in den Hausmüll. Bitte recyceln Sie das Gerät, wo entsprechende Sammelstellen vorhanden sind. Informationen erhalten Sie bei Ihrer Gemeinde oder Ihrem Händler. Alle mit dem WEEE-Symbol gekennzeichneten Produkte müssen recycelt werden.

FR

INTRODUCTION

Félicitations

Vous avez fait un excellent choix en achetant ce produit de qualité Cooks Professional. Vous bénéficiez ainsi de l'assurance et de la tranquillité d'esprit que procure l'achat d'un produit fabriqué selon les normes les plus strictes en matière de performance et de sécurité. Nous souhaitons votre entière satisfaction. C'est pourquoi ce produit Cooks Professional est couvert par notre garantie fabricant complète et bénéficie d'un service après-vente exceptionnel via notre équipe dédiée Customer Care. Nous espérons que vous profiterez de votre achat pendant de nombreuses années.

INFORMATIONS GÉNÉRALES ET AVERTISSEMENTS DE SÉCURITÉ

- Lisez ces instructions dans leur intégralité et assurez-vous de bien les comprendre avant d'utiliser l'appareil.
- Cet appareil est approuvé uniquement pour une utilisation conforme à la description et aux instructions de sécurité figurant dans ce manuel.
- Avant tout nettoyage et lorsque l'appareil n'est pas utilisé, débranchez-le de l'alimentation secteur.
- Cet appareil peut être utilisé par des enfants âgés de 8 ans et plus, et par des personnes ayant des capacités physiques, sensorielles ou mentales réduites ou un manque d'expérience et de connaissances, à condition qu'ils soient surveillés ou aient reçu des instructions concernant l'utilisation sûre de l'appareil et qu'ils comprennent les dangers encourus. Les enfants ne doivent pas jouer avec l'appareil. Le nettoyage et l'entretien ne doivent pas être effectués par des enfants de moins de 8 ans et sans surveillance.
- Pour éviter tout risque de trébuchement, veillez à ce que le câble d'alimentation ne pende pas du plan de travail.
- Placez toujours l'appareil sur une surface stable et plane, jamais sur ou à proximité d'une plaque chauffante ou d'une autre source de chaleur.
- Les appareils ne sont pas conçus pour être utilisés avec une minuterie externe ni un système de télécommande séparé.
- L'appareil et son câble d'alimentation ne doivent être réparés que par un électricien qualifié. N'essayez jamais de le réparer vous-même.
- Utilisez toujours le câble d'alimentation d'origine fourni avec l'appareil.
- Vérifiez que la tension indiquée sur l'étiquette signalétique correspond à celle de l'alimentation secteur.
- Veillez à ce que le câble d'alimentation et la prise n'entrent pas en contact avec l'eau.
- N'utilisez jamais l'appareil à l'extérieur. Assurez-vous d'avoir les mains sèches lorsque vous touchez l'appareil, le câble ou la prise.
- N'utilisez jamais l'appareil dans des pièces humides.
- En cas de dysfonctionnement, et toujours avant le nettoyage, éteignez l'appareil et débranchez-le.
- Assurez-vous que l'appareil dispose d'un espace suffisant autour de lui et n'entre pas en contact avec des matériaux inflammables. L'appareil ne doit pas être couvert.
- Ne touchez pas l'appareil pendant son fonctionnement, sauf par la poignée.
- Laissez refroidir complètement avant de ranger.
- Non destiné à un usage commercial.

LIMITATION DE RESPONSABILITÉ

Toutes les informations techniques, données et indications relatives à l'installation, au fonctionnement et à l'entretien sont à jour au moment de l'impression et ont été compilées au mieux de nos connaissances, en tenant compte de notre expérience.

Aucune réclamation ne peut découler des informations, illustrations ou descriptions contenues dans ce manuel. Le fabricant décline toute responsabilité pour les dommages résultant de :

- Non-respect du manuel
- Utilisation à des fins non prévues
- Réparations inappropriées
- Modifications techniques de l'appareil
- Utilisation de pièces de rechange non autorisées

Les modifications de l'appareil ne sont pas recommandées et ne sont pas couvertes par la garantie. Toutes les traductions sont effectuées au mieux de nos connaissances. Nous déclinons toute responsabilité pour d'éventuelles erreurs de traduction, même si la traduction a été effectuée par nous ou sur nos instructions.

EXIGENCES POUR LE LIEU D'INSTALLATION

L'appareil doit être installé sur une surface ferme, plane et horizontale, ayant une capacité portante suffisante. Placez l'appareil uniquement sur une surface résistante à l'eau. N'utilisez pas l'appareil à l'extérieur.

- L'appareil n'est pas conçu pour être installé dans un mur ou un placard encastré.
- N'utilisez pas l'appareil à proximité d'une cuisinière à gaz chaude ou d'un poêle chaud.
- Choisissez le lieu d'installation de manière que les enfants ne puissent pas atteindre l'appareil.
- N'installez pas l'appareil dans un environnement chaud, mouillé ou très humide ni à proximité de matériaux inflammables.
- La prise électrique doit être facilement accessible afin de pouvoir débrancher rapidement le câble en cas d'urgence.

PROTECTION CONTRE LA SURCHAUFFE ET RÉINITIALISATION

L'appareil est équipé d'une protection contre la surchauffe. Si la température dépasse la limite critique, l'appareil coupe l'alimentation par sécurité. Appuyez sur le bouton de réinitialisation pour réactiver l'appareil. Débranchez-le avant de réinitialiser. Si l'appareil ne produit que de l'eau froide, appuyez sur le bouton de réinitialisation.

PREMIÈRE UTILISATION

PRÉPARATION DU FILTRE À EAU

1. Retirez le filtre à eau de son emballage. Il peut subsister de petits résidus de particules de charbon noir dans le sachet ou sur le filtre. C'est normal — ces particules sont inoffensives et seront éliminées lors de la préparation.
2. Faites tremper le filtre à eau à la verticale dans l'eau pendant 10 minutes.
3. Rincez soigneusement le filtre sous l'eau courante.
4. Le filtre est désormais prêt à l'emploi.

Remarque : le filtre à eau dure environ 4 à 6 semaines en utilisation normale (env. 150 L d'eau).

PRÉPARATION DU DISTRIBUTEUR D'EAU CHAUDE

1. Placez l'appareil sans le bac d'égouttage.
2. Remplissez le réservoir jusqu'au repère maximum.
3. Placez un récipient sous le bec, capable de recueillir tout le contenu du réservoir.
4. Démarrez l'appareil sur le réglage de température 000 jusqu'à ce qu'environ 300 ml d'eau soient distribués.
5. Passez au réglage 100 °C avec écoulement continu et laissez l'appareil distribuer l'eau.
6. Lorsque l'appareil affiche « Lo » (manque d'eau — réservoir vide), le processus est terminé.
7. L'appareil peut maintenant être équipé du filtre à eau et rempli d'eau fraîche.
8. L'appareil est prêt à l'emploi.

RÉGLER LA DURETÉ DE L'EAU

Maintenez la touche CLEAN enfoncée jusqu'à ce que l'écran affiche 001 ou 002. 001 indique une eau douce et 002 une eau dure. Basculez entre les deux options à l'aide de la touche VOLUME. Réglez sur la dureté souhaitée.

UTILISATION DU DISTRIBUTEUR D'EAU CHAUDE

1. Remplissez le réservoir — soit en retirant le couvercle et en versant avec un pichet, soit en retirant le réservoir verticalement et en le remplissant directement au robinet.
2. Placez une tasse de votre choix directement sous le bec.
3. Maintenez la touche LOCK enfoncée pendant 3 à 5 secondes jusqu'au bip.
4. Appuyez sur TEMP pour choisir la température souhaitée, puis sur VOLUME pour sélectionner la quantité d'eau.
5. Appuyez sur START/STOP pour commencer la distribution. Pour arrêter avant la fin, appuyez à nouveau sur START/STOP.
6. Pour distribuer de l'eau destinée au réchauffage d'aliments ou de lait pour bébé, appuyez sur la touche MILK ; l'appareil distribue de l'eau à 40 °C tant que la touche est maintenue.

REMARQUE : NE REMPLISSEZ PAS L'APPAREIL AVEC DU LAIT.

Risque de brûlures : vérifiez la température de l'aliment avant de le donner à votre bébé. Vous pouvez facilement le faire sur le dos de votre main.

Le distributeur d'eau chaude mémorise la dernière température et le dernier volume sélectionnés ; il n'est donc pas nécessaire de les modifier sauf si l'appareil a été débranché.

CODE D'ERREUR « LO » — MANQUE D'EAU

Si l'appareil s'arrête avec un bip et que l'écran affiche « Lo », le niveau d'eau dans le réservoir est trop bas. Veuillez remplir le réservoir.

CALIBRAGE

Pour optimiser la température ou le volume d'eau, vous pouvez calibrer l'appareil.

1. Remplissez le réservoir jusqu'au repère maximum.
2. Placez un récipient sous le bec, capable de recueillir tout le contenu du réservoir.
3. Maintenez la touche TEMP enfoncée pendant 3 secondes jusqu'à l'affichage « CAL ». Lorsque le volume « 000 » s'affiche, appuyez sur START/STOP pour confirmer. L'appareil effectue le calibrage et émet un bip à la fin.

FONCTION NETTOYAGE ET DÉTARTRAGE

- Lorsque « Descale » clignote à l'écran, l'appareil doit être détartré. Placez l'appareil sans le bac d'égouttage ni le filtre. Remplissez le réservoir jusqu'au repère maximum.
- Ajoutez du vinaigre blanc, de l'acide citrique ou un détartrant pour bouilloire.
- Placez un récipient sous le bec, capable de recueillir tout le contenu du réservoir.
- Appuyez sur CLEAN. L'écran affiche « 50 » comme température. Avec la touche TEMP, choisissez entre 50 °C, 80 °C et 100 °C — nous recommandons 80 °C. Démarrez avec START/STOP.
- L'appareil distribue tout le contenu du réservoir et sera nettoyé et détartré.
- Jetez l'eau. Rincez ensuite le réservoir à l'eau claire.

REMPACEMENT DU FILTRE À EAU

1. Ouvrez le couvercle du réservoir (A) et retirez le porte-filtre (B) contenant l'ancien filtre (C).
2. Faites tremper le nouveau filtre à la verticale dans l'eau pendant 10 minutes.
3. Rincez soigneusement le nouveau filtre sous l'eau courante.
4. Retirez l'ancien filtre et remplacez-le par le nouveau — sortez le porte-filtre, placez le nouveau filtre et faites-le glisser vers le bas par le dessous.

FILTRES À EAU DE RECHANGE — Vous pouvez acheter des filtres de rechange en ligne. Consultez le site de votre revendeur Cooks Professional ou commandez directement auprès de Cooks Professional.

MISE AU REBUT

Les déchets électriques ne doivent pas être jetés avec les ordures ménagères. Veuillez recycler aux points de collecte disponibles. Renseignez-vous auprès de votre collectivité locale ou de votre revendeur. Tous les produits portant le symbole DEEE doivent être recyclés.

INTRODUCCIÓN

Enhorabuena

Ha hecho una excelente elección al comprar este producto de calidad de Cooks Professional. De este modo dispone de la seguridad y tranquilidad de haber adquirido un producto fabricado conforme a los más altos estándares de rendimiento y seguridad. Queremos que esté totalmente satisfecho con su compra, por lo que este producto Cooks Professional cuenta con nuestra completa garantía del fabricante y con un excelente servicio postventa a través de nuestro equipo de Atención al Cliente. Esperamos que disfrute de su producto durante muchos años.

INFORMACIÓN GENERAL Y ADVERTENCIAS DE SEGURIDAD

- Lea estas instrucciones en su totalidad y asegúrese de comprenderlas antes de usar el aparato.
- Este aparato está aprobado únicamente para el uso descrito en este manual y conforme a las indicaciones de seguridad aquí especificadas.
- Antes de limpiar el aparato y cuando no esté en uso, desconéctelo de la red eléctrica.
- Este aparato puede ser utilizado por niños a partir de 8 años y por personas con capacidades físicas, sensoriales o mentales reducidas o con falta de experiencia y conocimiento si han recibido supervisión o instrucciones sobre el uso seguro del aparato y comprenden los peligros que implica. Los niños no deben jugar con el aparato. La limpieza y el mantenimiento no deben ser realizados por niños menores de 8 años ni sin supervisión.
- Para evitar tropiezos, asegúrese de que el cable de alimentación no cuelgue de la encimera.
- Coloque siempre el aparato sobre una superficie estable y plana y nunca sobre o cerca de una placa caliente u otra fuente de calor.
- Los aparatos no están diseñados para funcionar mediante temporizadores externos o sistemas de control remoto independientes.
- El aparato y su cable de alimentación solo deben ser reparados por un electricista cualificado. Nunca intente repararlo usted mismo.
- Utilice siempre el cable de alimentación original suministrado con el aparato.
- Asegúrese de que la tensión indicada en la etiqueta corresponda a la de la red eléctrica.
- Asegúrese de que el cable y el enchufe no entren en contacto con agua.
- Nunca utilice el aparato al aire libre. Asegúrese de tener las manos secas al tocar el aparato, el cable o el enchufe.
- Nunca utilice el aparato en habitaciones húmedas.
- Si el aparato funciona mal, y siempre antes de limpiarlo, apáguelo y desenchúfelo de la red.
- Asegúrese de que el aparato disponga de suficiente espacio a su alrededor y no entre en contacto con materiales inflamables. El aparato no debe cubrirse.
- No toque el aparato durante su uso, excepto por el asa.
- Deje enfriar completamente antes de guardar.
- No apto para uso comercial.

LIMITACIÓN DE RESPONSABILIDAD

Toda la información técnica, datos e indicaciones sobre la instalación, el funcionamiento y el cuidado están actualizados en el momento de la impresión y han sido recopilados según nuestro leal saber y entender, basándose en nuestra experiencia y conocimiento.

No se puede derivar ninguna reclamación de la información proporcionada, de las ilustraciones o descripciones de este manual. El fabricante no asume responsabilidad alguna por daños derivados de:

- Incumplimiento del manual
- Uso para fines no previstos
- Reparaciones inadecuadas
- Alteraciones técnicas o modificaciones del aparato
- Uso de piezas de repuesto no autorizadas

No se recomiendan las modificaciones del aparato y no están cubiertas por la garantía. Todas las traducciones se realizan según nuestro leal saber y entender. No asumimos responsabilidad por errores de traducción, incluso si la traducción fue realizada por nosotros o bajo nuestras instrucciones.

REQUISITOS DEL LUGAR DE INSTALACIÓN

El aparato debe colocarse sobre una superficie firme, plana y horizontal con suficiente capacidad de carga. Coloque el aparato únicamente sobre una superficie resistente al agua. No utilice el aparato al aire libre.

El aparato no está diseñado para instalarse en una pared ni en un armario empotrado.

No utilice el producto cerca de gas caliente o cocinas calientes.

Elija el lugar de instalación de modo que los niños no puedan alcanzar el aparato.

No instale el aparato en un entorno caliente, mojado o extremadamente húmedo ni cerca de materiales inflamables.

La toma de corriente debe ser fácilmente accesible para poder desconectar el cable rápidamente en caso de emergencia.

PROTECCIÓN CONTRA SOBRECALENTAMIENTO Y REINICIO

El aparato está equipado con protección contra sobrecalentamiento. Si la temperatura supera el límite crítico, el aparato corta el suministro eléctrico por razones de seguridad. Pulsando el botón de reinicio se puede reactivar el aparato.

Desenchúfelo antes de reiniciarlo. Si el aparato solo produce agua fría, pulse el botón de reinicio.

PRIMER USO

PREPARACIÓN DEL FILTRO DE AGUA

1. Retire el filtro de agua de todo el embalaje. Puede haber pequeños residuos de partículas de carbón negro en la bolsa o en el cuerpo del filtro. Es normal — estas partículas son inofensivas y se eliminarán durante el proceso de preparación.
2. Sumerja el filtro en posición vertical en agua durante 10 minutos.
3. Enjuague bien el filtro bajo agua corriente.
4. El filtro está listo para su uso.

Nota: el filtro dura aproximadamente 4–6 semanas con un uso normal (aprox. 150 L de agua).

PREPARACIÓN DEL DISPENSADOR DE AGUA CALIENTE

1. Coloque el aparato sin la bandeja antigoteo.
2. Llene el depósito hasta la marca máxima.
3. Coloque un recipiente bajo la boquilla capaz de recoger todo el contenido del depósito.
4. Inicie el aparato con la temperatura 000 hasta que se dispensen aproximadamente 300 ml de agua.
5. Cambie a 100 °C con flujo continuo y deje que el aparato dispense agua.
6. Cuando el aparato muestre «Lo» (falta de agua — depósito vacío), el proceso ha terminado.
7. Ahora puede instalar el filtro de agua y llenar el depósito con agua fresca.
8. El aparato está listo para su uso.

AJUSTAR LA DUREZA DEL AGUA

Mantenga pulsado el botón CLEAN hasta que la pantalla muestre 001 o 002. 001 indica agua blanda y 002 agua dura. Cambie entre las dos opciones con el botón VOLUMEN. Ajuste a la dureza deseada.

USO DEL DISPENSADOR DE AGUA CALIENTE

1. Llene el depósito de agua — retirando la tapa y vertiendo con una jarra, o retirando el depósito levantándolo verticalmente y llenándolo directamente del grifo.
2. Coloque una taza directamente bajo la boquilla.
3. Mantenga pulsado el botón LOCK durante 3–5 segundos hasta que suene un pitido.
4. Pulse TEMP para elegir la temperatura deseada y luego VOLUMEN para seleccionar la cantidad de agua.
5. Pulse START/STOP para comenzar la dispensación. Para detenerla antes, pulse START/STOP de nuevo.
6. Para dispensar agua para calentar alimentos o leche infantil, pulse el botón MILK; el aparato dispensará agua a 40 °C mientras se mantenga pulsado el botón.

IMPORTANTE: NO LLENE EL APARATO CON LECHE.

Evite el riesgo de quemaduras: compruebe la temperatura del alimento antes de dárselo a su bebé. Puede hacerlo fácilmente en el dorso de la mano.

El dispensador recuerda la última temperatura y volumen seleccionados, por lo que no necesita cambiarlos a menos que se haya desenchufado el aparato.

CÓDIGO DE ERROR «LO» — FALTA DE AGUA

Si el aparato deja de funcionar emitiendo un pitido y la pantalla muestra «Lo», el nivel de agua del depósito es demasiado bajo. Por favor, rellene el depósito.

CALIBRACIÓN

Si desea optimizar la temperatura o el volumen del agua, puede calibrar el aparato.

1. Llene el depósito hasta la marca máxima.
2. Coloque un recipiente bajo la boquilla capaz de recoger todo el contenido del depósito.
3. Mantenga pulsado el botón TEMP durante 3 segundos hasta que aparezca «CAL». Cuando aparezca el volumen «000», pulse START/STOP para confirmar. El aparato realizará la calibración y emitirá un pitido al finalizar.

FUNCIÓN DE LIMPIEZA Y DESCALCIFICACIÓN

- Cuando parpadee «Descale» en la pantalla, el aparato necesita descalcificación. Colóquelo sin la bandeja antigoteo y sin el filtro. Llene el depósito hasta el máximo.
- Añada un poco de vinagre blanco, ácido cítrico o descalcificador para hervidores.
- Coloque un recipiente bajo la boquilla capaz de recoger todo el contenido del depósito.
- Pulse CLEAN. La pantalla muestra «50» como temperatura. Con TEMP puede elegir entre 50 °C, 80 °C y 100 °C — recomendamos 80 °C. Inicie el proceso con START/STOP.
- El aparato dispensará todo el contenido del depósito y se limpiará y descalcificará.
- Tire el agua. Enjuague el depósito con agua fresca a continuación.

sustitución del filtro de agua

1. Abra la tapa del depósito (A) y retire el portafiltros (B) con el filtro antiguo (C).
2. Sumerja el nuevo filtro en posición vertical en agua durante 10 minutos.
3. Enjuague bien el nuevo filtro bajo agua corriente.
4. Retire el filtro antiguo y sustitúyalo por el nuevo — saque el portafiltros, coloque el nuevo filtro y deslícelo hacia abajo desde la parte inferior.

FILTROS DE AGUA DE RECAMBIO — Puede adquirir filtros de recambio en línea. Consulte el sitio web de su distribuidor de Cooks Professional o pídaos directamente a Cooks Professional.

ELIMINACIÓN

Los residuos eléctricos no deben desecharse con los residuos domésticos. Recíclelos en los puntos disponibles. Consulte con su autoridad local o distribuidor. Todos los productos con el símbolo WEEE deben reciclarse.

IT

INTRODUZIONE

Congratulazioni

Avete fatto un'ottima scelta acquistando questo prodotto di qualità Cooks Professional. In questo modo avete la sicurezza e la tranquillità di aver acquistato un prodotto realizzato secondo i più elevati standard di prestazione e sicurezza. Desideriamo che siate pienamente soddisfatti del vostro acquisto, pertanto questo prodotto Cooks Professional è coperto dalla nostra garanzia completa del produttore e da un eccellente servizio post-vendita tramite il nostro dedicato team Customer Care. Vi auguriamo molti anni di piacevole utilizzo.

INFORMAZIONI GENERALI E AVVERTENZE DI SICUREZZA

- Leggere queste istruzioni per intero e assicurarsi di comprenderle prima di utilizzare l'apparecchio.
- Questo apparecchio è approvato unicamente per l'uso conforme alla descrizione e alle istruzioni di sicurezza riportate in questo manuale.
- Prima della pulizia e quando non viene utilizzato, scollegare l'apparecchio dalla presa di corrente.
- Questo apparecchio può essere utilizzato da bambini di età pari o superiore a 8 anni e da persone con ridotte capacità fisiche, sensoriali o mentali o con mancanza di esperienza e conoscenza, purché siano sorvegliati o abbiano ricevuto istruzioni riguardanti l'uso in sicurezza dell'apparecchio e ne comprendano i pericoli. I bambini non devono giocare con l'apparecchio. La pulizia e la manutenzione non devono essere effettuate da bambini di età inferiore a 8 anni e senza sorveglianza.
- Per evitare il rischio di inciampare, assicurarsi che il cavo di alimentazione non penda dal piano di lavoro.
- Posizionare sempre l'apparecchio su una superficie stabile e piana e mai su o vicino a piastre calde o altre fonti di calore.
- Gli apparecchi non sono destinati a essere azionati tramite timer esterni o sistemi di comando a distanza separati.
- L'apparecchio e il suo cavo di alimentazione devono essere riparati solo da un elettricista qualificato. Non tentare mai di ripararli da soli.
- Utilizzare sempre il cavo di alimentazione originale fornito con l'apparecchio.
- Verificare che la tensione indicata sull'etichetta corrisponda a quella della rete elettrica.
- Assicurarsi che il cavo e la spina non entrino in contatto con l'acqua.
- Non utilizzare mai l'apparecchio all'aperto. Assicurarsi di avere le mani asciutte quando si tocca l'apparecchio, il cavo o la spina.
- Non utilizzare mai l'apparecchio in ambienti umidi.
- In caso di malfunzionamento, e sempre prima della pulizia, spegnere l'apparecchio e scollegarlo dalla rete.
- Assicurarsi che intorno all'apparecchio vi sia spazio sufficiente e che non entri in contatto con materiali infiammabili. L'apparecchio non deve essere coperto.
- Non toccare l'apparecchio durante l'uso, eccetto la maniglia.
- Lasciare raffreddare completamente prima di riporre l'apparecchio.
- Non adatto a uso commerciale.

LIMITAZIONE DI RESPONSABILITÀ

Tutte le informazioni tecniche, i dati e le indicazioni relative a installazione, funzionamento e cura sono aggiornati al momento della stampa e sono stati raccolti secondo la nostra migliore conoscenza, sulla base della nostra esperienza.

Non possono essere avanzate pretese sulla base delle informazioni, illustrazioni o descrizioni contenute in questo manuale. Il produttore non si assume alcuna responsabilità per danni derivanti da:

- Mancata osservanza del manuale
- Uso non conforme alla destinazione
- Riparazioni improprie
- Modifiche tecniche dell'apparecchio
- Uso di ricambi non autorizzati

Le modifiche all'apparecchio non sono raccomandate e non sono coperte dalla garanzia. Tutte le traduzioni sono effettuate secondo la nostra migliore conoscenza. Non ci assumiamo alcuna responsabilità per errori di traduzione, anche se la traduzione è stata effettuata da noi o su nostre istruzioni.

REQUISITI DEL LUOGO DI INSTALLAZIONE

L'apparecchio deve essere installato su una superficie stabile, piana e orizzontale con sufficiente capacità di carico. Posizionare l'apparecchio solo su superfici resistenti all'acqua. Non utilizzare all'aperto.

- L'apparecchio non è destinato a essere installato in una parete o in un armadio a incasso.
- Non utilizzare il prodotto vicino a gas caldo o fornelli caldi.
- Scegliere il luogo di installazione in modo che i bambini non possano raggiungere l'apparecchio.
- Non installare in ambienti caldi, bagnati o estremamente umidi né vicino a materiali infiammabili.
- La presa elettrica deve essere facilmente accessibile per poter scollegare rapidamente il cavo in caso di emergenza.

PROTEZIONE DAL SURRISCALDAMENTO E RESET

L'apparecchio è dotato di una protezione dal surriscaldamento. Se la temperatura supera il limite critico, l'apparecchio interrompe l'alimentazione per motivi di sicurezza. Premendo il pulsante di reset si può riattivare l'apparecchio. Scollegarlo prima del reset. Se l'apparecchio produce solo acqua fredda, premere il pulsante di reset.

PRIMO UTILIZZO

PREPARAZIONE DEL FILTRO ACQUA

1. Rimuovere il filtro dell'acqua dall'imballaggio. Nel sacchetto o sul corpo del filtro possono essere presenti piccoli residui di particelle di carbone nero. È normale — queste particelle sono innocue e verranno eliminate durante il processo di preparazione.
2. Immergere il filtro in posizione verticale in acqua per 10 minuti.
3. Sciacquare accuratamente il filtro sotto acqua corrente.
4. Il filtro è ora pronto all'uso.

Nota: il filtro dura circa 4–6 settimane con un uso normale (circa 150 L d'acqua).

PREPARAZIONE DEL DISTRIBUTORE DI ACQUA CALDA

1. Posizionare l'apparecchio senza il vassoio raccogliocce.
2. Riempire il serbatoio fino al livello massimo.
3. Posizionare sotto il beccuccio un recipiente in grado di contenere l'intero volume del serbatoio.
4. Avviare l'apparecchio con l'impostazione di temperatura 000 fino a erogare circa 300 ml d'acqua.
5. Passare all'impostazione 100 °C con flusso continuo e lasciare erogare l'acqua.
6. Quando l'apparecchio mostra «Lo» (mancanza d'acqua — serbatoio vuoto), il processo è terminato.
7. L'apparecchio può ora essere equipaggiato con il filtro e riempito con acqua fresca.
8. L'apparecchio è pronto all'uso.

IMPOSTARE LA DUREZZA DELL'ACQUA

Tenere premuto il pulsante CLEAN fino a quando il display mostra 001 o 002. 001 indica acqua dolce e 002 acqua dura. Passare tra le due opzioni con il pulsante VOLUME. Impostare sulla durezza desiderata.

USO DEL DISTRIBUTORE DI ACQUA CALDA

1. Riempire il serbatoio — rimuovendo il coperchio e versando con una brocca, oppure estraendo il serbatoio sollevandolo verticalmente e riempiendolo direttamente dal rubinetto.
2. Posizionare una tazza a scelta direttamente sotto il beccuccio.
3. Tenere premuto il pulsante LOCK per 3–5 secondi fino al bip.
4. Premere TEMP per scegliere la temperatura desiderata, poi VOLUME per selezionare la quantità d'acqua desiderata.
5. Premere START/STOP per avviare l'erogazione. Per interromperla prima, premere nuovamente START/STOP.
6. Per erogare acqua per riscaldare alimenti o latte per neonati, premere MILK; l'apparecchio eroga acqua a 40 °C finché il pulsante è premuto.

ATTENZIONE: NON RIEMPIRE L'APPARECCHIO CON IL LATTE.

Rischio di ustioni: verificare la temperatura dell'alimento prima di darlo al bambino. È sufficiente controllare la temperatura sul dorso della mano.

Il distributore memorizza l'ultima temperatura e quantità selezionate; non è necessario modificarle a meno che l'apparecchio non sia stato scollegato dalla rete.

CODICE DI ERRORE «LO» — MANCANZA D'ACQUA

Se l'apparecchio si arresta emettendo un bip e sul display compare «Lo», il livello dell'acqua nel serbatoio è troppo basso. Riempire il serbatoio.

CALIBRAZIONE

Per ottimizzare la temperatura o il volume dell'acqua, è possibile calibrare l'apparecchio.

1. Riempire il serbatoio fino al livello massimo.
2. Posizionare sotto il beccuccio un recipiente in grado di contenere l'intero volume del serbatoio.
3. Tenere premuto TEMP per 3 secondi fino alla visualizzazione di «CAL». Quando appare il volume «000», premere START/STOP per confermare. L'apparecchio esegue la calibrazione ed emette un bip al termine.

FUNZIONE DI PULIZIA E DECALCIFICAZIONE

- Quando «Descale» lampeggia sul display, l'apparecchio necessita di decalcificazione. Posizionarlo senza vassoio raccogliogocce e senza filtro. Riempire il serbatoio fino al massimo.
- Aggiungere un po' di aceto bianco, acido citrico o decalcificante per bollitori.
- Posizionare sotto il beccuccio un recipiente in grado di contenere l'intero volume del serbatoio.
- Premere CLEAN. Il display mostra «50» come temperatura. Con TEMP è possibile scegliere tra 50 °C, 80 °C e 100 °C — consigliamo 80 °C. Avviare con START/STOP.
- L'apparecchio eroga l'intero contenuto del serbatoio e verrà pulito e decalcificato.
- Versare via l'acqua. Risciacquare poi il serbatoio con acqua fresca.

SOSTITUZIONE DEL FILTRO ACQUA

1. Aprire il coperchio del serbatoio (A) ed estrarre il portafiltro (B) con il vecchio filtro (C).
2. Immergere il nuovo filtro in posizione verticale in acqua per 10 minuti.
3. Sciacquare bene il nuovo filtro sotto acqua corrente.
4. Rimuovere il vecchio filtro e sostituirlo con quello nuovo — estrarre il portafiltro, inserire il nuovo filtro e farlo scorrere verso il basso dalla parte inferiore.

FILTRI ACQUA DI RICAMBIO — È possibile acquistare filtri di ricambio online. Verificare sul sito del proprio rivenditore Cooks Professional o ordinare direttamente da Cooks Professional.

SMALTIMENTO

I rifiuti elettrici non devono essere smaltiti con i rifiuti domestici. Riciclare presso i punti di raccolta disponibili. Informarsi presso il proprio comune o rivenditore. Tutti i prodotti contrassegnati con il simbolo RAEE devono essere riciclati.

SV

INTRODUKTION

Grattis

Du har gjort ett utmärkt val genom att köpa denna kvalitetsprodukt från Cooks Professional. Du har nu trygghet och sinnesro av att ha köpt en produkt som tillverkats enligt högsta standard för prestanda och säkerhet. Vi vill att du ska vara fullständigt nöjd med ditt köp, så denna Cooks Professional-produkt täcks av vår omfattande tillverkargaranti och en utmärkt efterförsäljningsservice via vårt engagerade Customer Care-team. Vi hoppas att du får glädje av din produkt i många år framöver.

ALLMÄN INFORMATION OCH SÄKERHETSVARNINGAR

- Läs igenom dessa instruktioner i sin helhet och säkerställ att du förstår dem innan du använder apparaten.
- Apparaten är godkänd endast för användning enligt beskrivningen och säkerhetsanvisningarna i denna bruksanvisning.
- Före rengöring och när apparaten inte används ska den kopplas bort från eluttaget.
- Apparaten kan användas av barn från 8 år och uppåt och av personer med nedsatt fysisk, sensorisk eller mental förmåga eller bristande erfarenhet och kunskap, om de övervakas eller fått instruktioner om säker användning och förstår riskerna. Barn får inte leka med apparaten. Rengöring och underhåll får inte utföras av barn under 8 år och utan tillsyn.
- För att undvika snubbelrisk, se till att sladden inte hänger ner från arbetsytan.
- Placera alltid apparaten på ett stabilt och plant underlag, aldrig på eller nära en het kokplatta eller annan värmekälla.
- Apparaten är inte avsedd att styras med extern timer eller separat fjärrkontroll.
- Apparaten och dess sladd får endast repareras av en behörig elektriker. Försök aldrig reparera den själv.
- Använd alltid den medföljande originalsladden.
- Säkerställ att spänningen på märkskylten motsvarar nätspänningen.
- Säkerställ att sladd och stickkontakt inte kommer i kontakt med vatten.
- Använd aldrig apparaten utomhus. Säkerställ att händerna är torra när du vidrör apparaten, sladden eller stickkontakten.
- Använd aldrig apparaten i fuktiga utrymmen.
- Vid fel, och alltid före rengöring, stäng av apparaten och dra ur kontakten.
- Säkerställ att apparaten har tillräckligt utrymme runt sig och inte kommer i kontakt med brännbart material. Apparaten får inte täckas över.
- Vidrör inte apparaten under användning, förutom handtaget.
- Låt svalna helt innan förvaring.
- Ej avsedd för kommersiellt bruk.

ANSVARSBEGRÄNSNING

All teknisk information, data och anvisningar gällande installation, drift och skötsel är aktuella vid tryckningen och har sammanställts efter bästa förmåga utifrån vår erfarenhet.

Inga krav kan härledas från informationen, illustrationerna eller beskrivningarna i denna bruksanvisning. Tillverkaren ansvarar inte för skador som uppstår till följd av:

- Bristande efterlevnad av bruksanvisningen
- Användning för icke avsedda ändamål
- Felaktiga reparationer
- Tekniska ändringar eller modifieringar av apparaten
- Användning av icke-godkända reservdelar

Modifieringar av apparaten rekommenderas inte och omfattas inte av garantin. Alla översättningar görs efter bästa förmåga. Vi ansvarar inte för översättningsfel, även om översättningen har utförts av oss eller på vårt uppdrag.

KRAV PÅ UPPSTÄLLNINGSPLATS

Apparaten ska placeras på ett fast, plant, vågrätt underlag med tillräcklig bärförmåga. Placera apparaten endast på vattenbeständig yta. Använd inte apparaten utomhus.

- Apparaten är inte avsedd att installeras i en vägg eller inbyggd i ett skåp.
- Använd inte produkten nära heta gaslådor eller heta spisar.
- Välj uppställningsplats så att barn inte kan nå apparaten.
- Ställ inte upp apparaten i en het, blöt eller extremt fuktig miljö eller nära brännbart material.
- Eluttaget ska vara lättåtkomligt så att sladden snabbt kan dras ut vid en nödsituation.

ÖVERHETTNINGSSKYDD OCH ÅTERSTÄLLNING

Apparaten är utrustad med ett överhettningsskydd. Om temperaturen överstiger den kritiska gränsen bryter apparaten strömförsörjningen av säkerhetsskäl. Genom att trycka på återställningsknappen kan apparaten återaktiveras. Dra ur kontakten före återställning. Om apparaten endast producerar kallt vatten, tryck på återställningsknappen.

FÖRSTA ANVÄNDNING

FÖRBERED VATTENFILTRET

1. Ta ut vattenfiltret ur all förpackning. Det kan finnas små rester av svarta kolpartiklar i påsen eller på filtret. Detta är normalt — partiklarna är ofarliga och sköljs bort under förberedelsen.
2. Lägg filtret upprätt i vatten i 10 minuter.
3. Skölj filtret noggrant under rinnande vatten.
4. Filtret är nu redo att användas.
5. Obs: filtret räcker cirka 4–6 veckor vid normal användning (ca 150 L vatten).

FÖRBERED HETVATTENAUTOMATEN

1. Ställ upp apparaten utan droppskål.
2. Fyll tanken till max-markeringen.
3. Ställ ett kärl under pipen som rymmer hela tankvolymen.
4. Starta apparaten med temperaturinställning 000 tills cirka 300 ml vatten tappats.
5. Växla till 100 °C med kontinuerligt flöde och låt apparaten tappa vatten.
6. När apparaten visar «Lo» (vattenbrist — tanken är tom) är processen klar.
7. Apparaten kan nu förses med vattenfiltret och fyllas med färskt vatten.
8. Apparaten är klar att användas.

STÄLL IN VATTENHÅRDHET

Håll CLEAN-knappen intryckt tills displayen visar 001 eller 002. 001 anger mjukt vatten och 002 hårt vatten. Växla mellan de två alternativen med VOLUME-knappen. Ställ in önskad vattenhårdhet.

ANVÄNDA HETVATTENAUTOMATEN

1. Fyll vattentanken — antingen genom att ta av locket och fylla med en kanna, eller genom att lyfta upp tanken lodrätt och fylla direkt från kranen.
2. Ställ en kopp direkt under pipen.
3. Håll LOCK-knappen intryckt i 3–5 sekunder tills den piper.
4. Tryck på TEMP för att välja önskad temperatur, sedan VOLUME för att välja önskad vattenmängd.
5. Tryck på START/STOP för att börja tappa vatten. Tryck igen för att avbryta i förtid.
6. För att tappa vatten för uppvärmning av barnmat eller modersmjölksersättning, tryck på MILK-knappen; apparaten tappar vatten med 40 °C så länge knappen hålls intryckt.

OBS: FYLL INTE APPARATEN MED MJÖLK.

Brännskaderisk: kontrollera matens temperatur innan du ger den till ditt barn. Detta kan enkelt göras på handryggen. Hetvattenautomaten kommer ihåg den senast valda temperaturen och volymen, så du behöver inte ändra dessa om inte apparaten har kopplats ur.

FELKOD «LO» — VATTENBRIST

Om apparaten stannar med ett pip och displayen visar «Lo» är vattennivån i tanken för låg. Fyll på tanken.

KALIBRERING

Om du vill optimera temperaturen eller vattenmängden kan du kalibrera apparaten.

1. Fyll tanken till max-markeringen.
2. Ställ ett kärl under pipen som rymmer hela tankvolymen.
3. Håll TEMP-knappen intryckt i 3 sekunder tills «CAL» visas. När volymen «000» visas, tryck på START/STOP för att bekräfta. Apparaten utför kalibreringen och piper när processen är klar.

RENGÖRINGS- OCH AVKALKNINGSFUNKTION

- När «Descale» blinkar på displayen behöver apparaten avkalkas. Placera apparaten utan droppskål och utan filter. Fyll tanken till max-markeringen.
- Tillsätt lite ättika, citronsyra eller avkalkningsmedel för vattenkokare.
- Ställ ett kärl under pipen som rymmer hela tankvolymen.
- Tryck på CLEAN. Displayen visar «50» som temperatur. Med TEMP kan du välja mellan 50 °C, 80 °C och 100 °C — vi rekommenderar 80 °C. Starta med START/STOP.
- Apparaten tappar hela tankinnehållet och rengörs och avkalkas.
- Håll bort vattnet. Skölj sedan tanken med färskt vatten.

BYTA VATTENFILTER

1. Öppna tanklocket (A) och ta ut filterhållaren (B) med det gamla filtret (C).
2. Lägg det nya filtret upprätt i vatten i 10 minuter.
3. Skölj det nya filtret noggrant under rinnande vatten.
4. Ta bort det gamla filtret och byt ut det mot det nya — ta ut filterhållaren, placera det nya filtret och dra det nedåt underifrån.

UTBYTESFILTER — Du kan köpa utbytesfilter online. Kontrollera hos din Cooks Professional-återförsäljare eller beställ direkt från Cooks Professional.

AVFALLSHANTERING

Elektriska produkter får inte slängas med hushållsavfall. Återvinn där sådana möjligheter finns. Kontakta din kommun eller återförsäljare för råd. Alla produkter med WEEE-symbolen ska återvinnas.

INLEIDING

Gefeliciteerd

U heeft een uitstekende keuze gemaakt met de aankoop van dit kwaliteitsproduct van Cooks Professional. Hierdoor heeft u de zekerheid en gemoedsrust van een product dat is vervaardigd volgens de hoogste normen voor prestaties en veiligheid. We willen dat u volledig tevreden bent met uw aankoop, daarom wordt dit Cooks Professional-product gedekt door onze uitgebreide fabrieksgarantie en een uitstekende aftersales-service via ons toegewijde Customer Care-team. We hopen dat u nog vele jaren plezier zult hebben van uw aankoop.

ALGEMENE INFORMATIE EN VEILIGHEIDSWAARSCHUWINGEN

- Lees deze instructies volledig door en zorg ervoor dat u ze begrijpt voordat u het apparaat gebruikt.
- Dit apparaat is uitsluitend goedgekeurd voor gebruik in overeenstemming met de beschrijving en veiligheidsinstructies in deze handleiding.
- Vóór reiniging en wanneer het apparaat niet wordt gebruikt, dient u de stekker uit het stopcontact te halen.
- Dit apparaat kan worden gebruikt door kinderen van 8 jaar en ouder en door personen met verminderde lichamelijke, zintuiglijke of geestelijke vermogens of een gebrek aan ervaring en kennis, indien zij onder toezicht staan of instructies hebben gekregen over veilig gebruik en de gevaren ervan begrijpen. Kinderen mogen niet met het apparaat spelen. Reiniging en onderhoud mogen niet worden uitgevoerd door kinderen jonger dan 8 jaar en zonder toezicht.
- Om struikelen te voorkomen, zorg ervoor dat het netsnoer niet over het werkblad hangt.
- Plaats het apparaat altijd op een stabiele en vlakke ondergrond en nooit op of nabij een warme kookplaat of andere warmtebron.
- De apparaten zijn niet bedoeld om te worden bediend met een externe timer of een afzonderlijk afstandsbedieningssysteem.
- Het apparaat en het netsnoer mogen alleen worden gerepareerd door een gekwalificeerde elektricien. Probeer dit nooit zelf.
- Gebruik altijd het originele netsnoer dat bij het apparaat is geleverd.
- Controleer of de spanning op het typeplaatje overeenkomt met de netspanning.
- Zorg ervoor dat het netsnoer en de stekker niet in contact komen met water.
- Gebruik het apparaat nooit buitenshuis. Zorg dat uw handen droog zijn wanneer u het apparaat, het snoer of de stekker aanraakt.
- Gebruik het apparaat nooit in vochtige ruimtes.
- Bij storingen en altijd vóór reiniging dient u het apparaat uit te schakelen en de stekker uit het stopcontact te halen.
- Zorg dat het apparaat voldoende vrije ruimte heeft en niet in contact komt met brandbare materialen. Het apparaat mag niet worden afgedekt.
- Raak het apparaat tijdens gebruik alleen aan bij het handvat.
- Laat volledig afkoelen voordat u het opbergt.
- Niet geschikt voor commercieel gebruik.

AANSPRAKELIJKHEIDSBEPERKING

Alle technische informatie, gegevens en aanwijzingen met betrekking tot installatie, gebruik en onderhoud zijn actueel op het moment van drukken en zijn samengesteld naar beste weten op basis van onze ervaring.

Aan de informatie, illustraties of beschrijvingen in deze handleiding kunnen geen rechten worden ontleend. De fabrikant aanvaardt geen aansprakelijkheid voor schade als gevolg van:

- Niet-naleving van de handleiding
- Gebruik voor andere dan de beoogde doeleinden
- Onjuiste reparaties
- Technische wijzigingen of aanpassingen aan het apparaat
- Gebruik van niet-goedgekeurde reserveonderdelen

Wijzigingen aan het apparaat worden niet aanbevolen en vallen niet onder de garantie. Alle vertalingen zijn naar beste weten uitgevoerd. Wij aanvaarden geen aansprakelijkheid voor vertaalfouten, ook niet als de vertaling door ons of in onze opdracht is uitgevoerd.

VEREISTEN VOOR DE OPSTELPLAATS

Het apparaat moet op een stevige, vlakke, horizontale ondergrond met voldoende draagvermogen worden geplaatst. Plaats het apparaat alleen op een waterbestendig oppervlak. Gebruik het apparaat niet buitenshuis.

- Het apparaat is niet bedoeld om in een muur of inbouwkast te worden geïnstalleerd.
- Gebruik het product niet in de buurt van heet gas of een heet fornuis.
- Kies de opstelplaats zo dat kinderen het apparaat niet kunnen bereiken.
- Plaats het apparaat niet in een hete, natte of zeer vochtige omgeving of in de buurt van brandbaar materiaal.
- Het stopcontact moet goed bereikbaar zijn, zodat het snoer in geval van nood snel kan worden losgekoppeld.

OVERVERHITTINGSBEVEILIGING EN RESET

Het apparaat is voorzien van een oververhittingsbeveiliging. Als de temperatuur de kritische grens overschrijdt, schakelt het apparaat de stroomvoorziening om veiligheidsredenen uit. Door op de resetknop te drukken kan het apparaat opnieuw worden geactiveerd. Haal de stekker uit het stopcontact vóór het resetten. Als het apparaat alleen koud water afgeeft, druk dan op de resetknop.

EERSTE GEBRUIK

HET WATERFILTER VOORBEREIDEN

1. Haal het waterfilter uit de verpakking. In het zakje of op het filter kunnen kleine resten zwarte koolstofdeeltjes zitten. Dit is normaal — deze deeltjes zijn onschadelijk en worden tijdens de voorbereiding weggespoeld.
2. Laat het filter 10 minuten rechtop in water weken.
3. Spoel het filter grondig af onder stromend water.
4. Het filter is nu klaar voor gebruik.

Let op: het filter gaat bij normaal gebruik ongeveer 4–6 weken mee (ca. 150 L water).

DE HEETWATERDISPENSER VOORBEREIDEN

1. Plaats het apparaat zonder lekbak.
2. Vul de tank tot de max-markering.
3. Plaats een bak onder de tuit die de volledige tankinhoud kan opvangen.
4. Start het apparaat met de temperatuurinstelling 000 totdat ongeveer 300 ml water is afgegeven.
5. Schakel over naar 100 °C met continue waterstroom en laat het apparaat water afgeven.
6. Als het apparaat «Lo» (watertekort — tank leeg) toont, is het proces voltooid.
7. Het apparaat kan nu worden uitgerust met het filter en gevuld met vers water.
8. Het apparaat is klaar voor gebruik.

WATERHARDHEID INSTELLEN

Houd de CLEAN-knop ingedrukt totdat het display 001 of 002 toont. 001 staat voor zacht water en 002 voor hard water. Wissel tussen de twee opties met de VOLUME-knop. Stel de gewenste hardheid in.

DE HEETWATERDISPENSER GEBRUIKEN

1. Vul de watertank — door het tankdeksel te verwijderen en met een kan te vullen, of door de tank verticaal op te tillen en direct onder de kraan te vullen.
2. Plaats een kop naar keuze direct onder de tuit.
3. Houd de LOCK-knop 3–5 seconden ingedrukt totdat een pieptoon klinkt.
4. Druk op TEMP om de gewenste temperatuur te kiezen en daarna op VOLUME om de gewenste waterhoeveelheid te selecteren.
5. Druk op START/STOP om de wateruitgifte te starten. Druk opnieuw op START/STOP om vroegtijdig te stoppen.
6. Voor water voor babyvoeding of -melk drukt u op de MILK-knop; het apparaat geeft water op 40 °C af zolang de knop wordt ingedrukt.

LET OP: VUL HET APPARAAT NIET MET MELK.

Verbrandingsgevaar: controleer de temperatuur van de voeding voordat u deze aan uw baby geeft. Dit kan eenvoudig worden gedaan op de rug van uw hand.

De heetwaterdispenser onthoudt de laatst gekozen temperatuur en hoeveelheid; u hoeft deze niet te wijzigen tenzij de stekker uit het stopcontact is geweest.

FOUTCODE «LO» — WATERTEKORT

Als het apparaat stopt met een pieptoon en op het display «Lo» verschijnt, is het waterpeil in de tank te laag. Vul de tank bij.

KALIBRATIE

Als u de temperatuur of waterhoeveelheid wilt optimaliseren, kunt u het apparaat kalibreren.

1. Vul de tank tot de max-markering.
2. Plaats een bak onder de tuit die de volledige tankinhoud kan opvangen.
3. Houd de TEMP-knop 3 seconden ingedrukt tot «CAL» verschijnt. Als volume «000» wordt weergegeven, drukt u op START/STOP om te bevestigen. Het apparaat voert de kalibratie uit en piept wanneer het proces is voltooid.

REINIGINGS- EN ONTKALKINGSFUNCTIE

- Wanneer «Descal» op het display knippert, moet het apparaat worden ontkalkt. Plaats het apparaat zonder lekbak en zonder filter. Vul de tank tot de max-markering.
- Voeg wat schoonmaakazijn, citroenzuur of een waterkokerontkalker toe.
- Plaats een bak onder de tuit die de volledige tankinhoud kan opvangen.
- Druk op CLEAN. Het display toont «50» als temperatuur. Met TEMP kunt u kiezen tussen 50 °C, 80 °C en 100 °C — wij raden 80 °C aan. Start met START/STOP.
- Het apparaat geeft de volledige tankinhoud af en wordt gereinigd en ontkalkt.
- Giet het water weg. Spoel de tank daarna met vers water.

WATERFILTER VERVANGEN

1. Open het tankdeksel (A) en neem de filterhouder (B) met het oude filter (C) eruit.
2. Laat het nieuwe filter 10 minuten rechtop in water weken.
3. Spoel het nieuwe filter grondig af onder stromend water.
4. Verwijder het oude filter en vervang het door het nieuwe — neem de filterhouder uit, plaats het nieuwe filter en schuif het van onderaf naar beneden.

VERVANGINGSFILTERS — U kunt vervangingsfilters online kopen. Raadpleeg de website van uw Cooks Professional-verkooppunt of bestel rechtstreeks bij Cooks Professional.

AFVOER

Elektrische apparaten mogen niet bij het huishoudelijk afval. Recycle ze waar inzamelpunten aanwezig zijn. Informeer bij uw gemeente of verkooppunt. Alle producten met het AEEA-symbool moeten worden gerecycled.

PL

WPROWADZENIE

Gratulacje

Dokonali Państwo doskonałego wyboru, kupując ten wysokiej jakości produkt firmy Cooks Professional. Mają Państwo zapewnienie i spokój ducha wynikający z zakupu produktu wyprodukowanego zgodnie z najwyższymi standardami wydajności i bezpieczeństwa. Chcemy, aby byli Państwo w pełni zadowoleni z zakupu, dlatego produkt Cooks Professional objęty jest pełną gwarancją producenta i wyróżniającą się obsługą posprzedażową zapewnianą przez nasz dedykowany zespół Customer Care. Życzymy wielu lat satysfakcji z użytkowania.

INFORMACJE OGÓLNE I OSTRZEŻENIA DOTYCZĄCE BEZPIECZEŃSTWA

- Przed użyciem urządzenia należy w całości przeczytać niniejszą instrukcję i upewnić się, że została ona zrozumiana.
- Urządzenie jest dopuszczone do użytku wyłącznie zgodnie z opisem i instrukcjami bezpieczeństwa zawartymi w tej instrukcji.
- Przed czyszczeniem i gdy urządzenie nie jest używane, należy odłączyć je od sieci zasilającej.
- Urządzenie może być używane przez dzieci w wieku 8 lat i starsze oraz przez osoby o ograniczonych zdolnościach fizycznych, sensorycznych lub umysłowych lub bez doświadczenia i wiedzy, jeśli są pod nadzorem lub zostały poinstruowane co do bezpiecznego użytkowania i rozumieją związane z tym zagrożenia. Dzieci nie powinny bawić się urządzeniem. Czyszczenie i konserwacja nie mogą być wykonywane przez dzieci poniżej 8 lat i bez nadzoru.
- Aby uniknąć potknięcia, należy zwrócić uwagę, by przewód zasilający nie zwisał z biału.
- Urządzenie należy zawsze stawiać na stabilnej i płaskiej powierzchni, nigdy na lub w pobliżu rozgrzanej płyty grzewczej lub innego źródła ciepła.
- Urządzenia nie są przeznaczone do obsługi za pomocą zewnętrznego programatora czasowego ani oddzielnego systemu zdalnego sterowania.
- Urządzenie i jego przewód zasilający mogą być naprawiane wyłącznie przez wykwalifikowanego elektryka. Nigdy nie należy próbować naprawiać urządzenia samodzielnie.
- Należy zawsze używać oryginalnego przewodu zasilającego dostarczonego z urządzeniem.
- Należy upewnić się, że napięcie na tabliczce znamionowej odpowiada napięciu sieciowemu.
- Należy zadbać, aby przewód zasilający i wtyczka nie miały kontaktu z wodą.
- Nigdy nie należy używać urządzenia na zewnątrz. Należy upewnić się, że ręce są suche podczas dotykania urządzenia, przewodu lub wtyczki.
- Nigdy nie używać urządzenia w wilgotnych pomieszczeniach.
- W przypadku awarii oraz przed czyszczeniem należy wyłączyć urządzenie i odłączyć je od sieci.
- Należy zapewnić wystarczającą przestrzeń wokół urządzenia i unikać kontaktu z materiałami łatwopalnymi. Urządzenia nie wolno przykrywać.
- Podczas pracy nie należy dotykać urządzenia, z wyjątkiem uchwytu.
- Przed przechowywaniem należy całkowicie ostudzić.
- Nie nadaje się do użytku komercyjnego.

OGRANICZENIE ODPOWIEDZIALNOŚCI

Wszystkie informacje techniczne, dane i uwagi dotyczące instalacji, obsługi i konserwacji są aktualne na dzień druku i zostały zebrane zgodnie z naszą najlepszą wiedzą i doświadczeniem.

Na podstawie informacji, ilustracji lub opisów zawartych w niniejszej instrukcji nie można wywodzić żadnych roszczeń.

Producent nie ponosi odpowiedzialności za szkody wynikające z:

- Nieprzestrzegania instrukcji
- Użycia niezgodnego z przeznaczeniem
- Nieprawidłowych napraw
- Modyfikacji technicznych urządzenia
- Stosowania niezatwierdzonych części zamiennych

Modyfikacje urządzenia nie są zalecane i nie są objęte gwarancją. Wszystkie tłumaczenia są wykonywane zgodnie z naszą najlepszą wiedzą. Nie ponosimy odpowiedzialności za błędy tłumaczenia, nawet jeżeli zostało ono wykonane przez nas lub na nasze zlecenie.

WYMAGANIA DOTYCZĄCE MIEJSCA USTAWIENIA

Urządzenie należy ustawić na twardej, płaskiej, poziomej powierzchni o wystarczającej nośności. Urządzenie należy umieszczać wyłącznie na powierzchni odpornej na wodę. Nie używać na zewnątrz.

- Urządzenie nie jest przeznaczone do montażu w ścianie ani w szafce zabudowanej.
- Nie używać produktu w pobliżu gorącego gazu lub gorącego pieca.
- Miejsce ustawienia należy wybrać tak, aby dzieci nie miały dostępu do urządzenia.
- Nie umieszczać urządzenia w gorącym, mokrym ani bardzo wilgotnym środowisku ani w pobliżu materiałów łatwopalnych.
- Gniazdo elektryczne musi być łatwo dostępne, aby można było szybko odłączyć przewód w sytuacji awaryjnej.

ZABEZPIECZENIE PRZED PRZEGRZANIEM I RESET

Urządzenie jest wyposażone w zabezpieczenie przed przegrzaniem. Jeśli temperatura przekroczy wartość krytyczną, urządzenie ze względów bezpieczeństwa odtnie zasilanie. Naciśnięcie przycisku Reset umożliwi ponowne uruchomienie urządzenia. Przed resetem należy odłączyć urządzenie od zasilania. Jeśli urządzenie podaje tylko zimną wodę, należy nacisnąć przycisk Reset.

PIERWSZE UŻYCIĘ

PRZYGOTOWANIE FILTRA WODY

1. Wyjmij filtr wody z całego opakowania. W woreczku lub na korpusie filtra mogą znajdować się drobne pozostałości czarnych cząstek węgla aktywnego. To normalne — cząstki te są nieszkodliwe i zostaną wypłukane podczas przygotowania.
2. Zamocz filtr w pozycji pionowej w wodzie przez 10 minut.
3. Dokładnie wypłucz filtr pod bieżącą wodą.
4. Filtr jest gotowy do użycia.

Uwaga: filtr starcza na około 4–6 tygodni normalnego użytkowania (ok. 150 L wody).

PRZYGOTOWANIE DYSTRYBUTORA GORĄCEJ WODY

1. Ustaw urządzenie bez tacki ociekowej.
2. Napełnij zbiornik do oznaczenia maksimum.
3. Umieść pod wylewką naczynie, które pomieści całą zawartość zbiornika.
4. Uruchom urządzenie z ustawieniem temperatury 000, aż zostanie wydane około 300 ml wody.
5. Przełącz na 100 °C z przepływem ciągłym i pozwól urządzeniu wydać wodę.
6. Gdy urządzenie wyświetli «Lo» (brak wody — pusty zbiornik), proces jest zakończony.
7. Urządzenie można teraz wyposażyć w filtr i napełnić świeżą wodą.
8. Urządzenie jest gotowe do użycia.

USTAWIENIE TWARDOŚCI WODY

Naciśnij i przytrzymaj przycisk CLEAN, aż wyświetlacz pokaże 001 lub 002. 001 oznacza wodę miękką, a 002 wodę twardą. Przełączaj między opcjami za pomocą przycisku VOLUME. Ustaw żadaną twardość wody.

KORZYSTANIE Z DYSTRYBUTORA GORĄCEJ WODY

1. Napełnij zbiornik — zdejmując pokrywę i nalewając wodę dzbankiem, albo wyjmując zbiornik pionowo do góry i napełniając bezpośrednio z kranu.
2. Umieść wybrany kubek bezpośrednio pod wylewką.
3. Przytrzymaj przycisk LOCK przez 3–5 sekund, aż usłyszysz sygnał dźwiękowy.
4. Naciśnij TEMP, aby wybrać żadaną temperaturę, a następnie VOLUME, aby wybrać żadaną ilość wody.
5. Naciśnij START/STOP, aby rozpocząć dozowanie. Aby zatrzymać wcześniej, naciśnij ponownie START/STOP.
6. Aby uzyskać wodę do podgrzewania pokarmu lub mleka dla niemowląt, naciśnij przycisk MILK; urządzenie będzie dozować wodę o temperaturze 40 °C dopóki przycisk jest wciśnięty.

UWAGA: NIE NALEŻY NAPEŁNIAĆ URZĄDZENIA MLEKIEM.

Ryzyko poparzeń: przed podaniem dziecku sprawdź temperaturę pokarmu. Można to łatwo zrobić na grzbiecie dłoni. Dystrybutor zapamiętuje ostatnio wybraną temperaturę i ilość wody, dlatego nie trzeba ich zmieniać, chyba że urządzenie zostało odłączone od zasilania.

kod błędu «lo» — brak wody

Jeśli urządzenie zatrzymuje się z sygnałem dźwiękowym, a wyświetlacz pokazuje «Lo», poziom wody w zbiorniku jest zbyt niski. Należy uzupełnić wodę w zbiorniku.

KALIBRACJA

Jeśli chcesz zoptymalizować temperaturę lub ilość wody, możesz skalibrować urządzenie.

1. Napełnij zbiornik do oznaczenia maksimum.
2. Umieść pod wylewką naczynie, które pomieści całą zawartość zbiornika.
3. Przytrzymaj przycisk TEMP przez 3 sekundy, aż wyświetli się «CAL». Gdy pojawi się objętość «000», naciśnij START/STOP, aby potwierdzić. Urządzenie wykona kalibrację i zasygnalizuje dźwiękiem zakończenie procesu.

FUNKCJA CZYSZCZENIA I ODKAMIENIANIA

- Gdy na wyświetlaczu miga «Descale», urządzenie należy odkamienić. Ustaw urządzenie bez tacki ociekowej i bez filtra. Napełnij zbiornik do maksimum.
- Dodaj białego octu, kwasu cytrynowego lub odkamieniacza do czajników.
- Umieść pod wylewką naczynie, które pomieści całą zawartość zbiornika.
- Naciśnij CLEAN. Wyświetlacz pokaże «50» jako temperaturę. Za pomocą TEMP można wybrać między 50 °C, 80 °C i 100 °C — zalecamy 80 °C. Uruchom proces przyciskiem START/STOP.
- Urządzenie wyda całą zawartość zbiornika i zostanie wyczyszczone oraz odkamienione.
- Wylej wodę. Następnie przepłucz zbiornik świeżą wodą.

WYMIANA FILTRA WODY

1. Otwórz pokrywę zbiornika (A) i wyjmij obudowę filtra (B) ze starym filtrem (C).
2. Zamocz nowy filtr w pozycji pionowej w wodzie przez 10 minut.
3. Dokładnie wypłucz nowy filtr pod bieżącą wodą.
4. Wyjmij stary filtr i zastąp go nowym — wyjmij obudowę filtra, włóż nowy filtr i wyciągnij go od dołu ku dołowi.

WYMIENNE FILTRY WODY — Filtry wymienne można kupić online. Sprawdź stronę swojego sprzedawcy Cooks Professional lub zamów bezpośrednio u Cooks Professional.

UTYLIZACJA

Zużytego sprzętu elektrycznego nie należy wyrzucać razem z odpadami domowymi. Należy go poddać recyklingowi w odpowiednich punktach zbiórki. Skonsultuj się z lokalnymi władzami lub sprzedawcą w sprawie recyklingu. Wszystkie produkty oznaczone symbolem WEEE muszą być poddane recyklingowi.

CS

ÚVOD

Blahopřejeme

Zakoupením tohoto kvalitního výrobku Cooks Professional jste učinili vynikající volbu. Získáváte tak jistotu a klid plynoucí z toho, že jste si poříдили produkt vyrobený v souladu s nejvyššími standardy výkonu a bezpečnosti. Chceme, abyste byli s nákupem zcela spokojeni, proto je tento produkt Cooks Professional krytý naší komplexní výrobní zárukou a vynikajícím poprodejním servisem prostřednictvím našeho specializovaného týmu Customer Care. Přejeme vám mnoho let radosti z používání.

OBECNÉ INFORMACE A BEZPEČNOSTNÍ UPOZORNĚNÍ

- Před použitím spotřebiče si tento návod celý přečtěte a ujistěte se, že mu rozumíte.
- Tento spotřebič je schválen výhradně pro použití podle popisu a bezpečnostních pokynů uvedených v tomto návodu.
- Před čištěním a v době, kdy spotřebič nepoužíváte, jej odpojte od elektrické sítě.
- Tento spotřebič mohou používat děti od 8 let a osoby se sníženými fyzickými, smyslovými nebo duševními schopnostmi nebo s nedostatkem zkušeností a znalostí, pokud jsou pod dozorem nebo byly poučeny o bezpečném používání a rozumí souvisejícím rizikům. Děti si se spotřebičem nesmí hrát. Čištění a údržbu nesmějí provádět děti do 8 let bez dozoru.
- Aby nikdo nezakopl, dbejte, aby napájecí kabel nevisel přes pracovní desku.
- Spotřebič vždy postavte na stabilní rovný povrch a nikdy ne na nebo poblíž horké plotny nebo jiného zdroje tepla.
- Spotřebiče nejsou určeny k ovládní externím časovačem ani samostatným dálkovým systémem.
- Spotřebič a jeho napájecí kabel smí opravovat pouze kvalifikovaný elektrikář. Nikdy se nepokoušejte o opravu sami.
- Vždy používejte originální napájecí kabel dodaný se spotřebičem.
- Ujistěte se, že napětí uvedené na typovém štítku odpovídá síťovému napětí.
- Zajistěte, aby se napájecí kabel a zástrčka nedostaly do kontaktu s vodou.
- Nikdy nepoužívejte spotřebič venku. Při dotyku se spotřebičem, kabelem nebo zástrčkou musejí být ruce suché.
- Spotřebič nikdy nepoužívejte ve vlhkých prostorách.
- Při poruše a vždy před čištěním spotřebič vypněte a odpojte od sítě.
- Zajistěte kolem spotřebiče dostatek volného prostoru a chraňte jej před kontaktem s hořlavými materiály. Spotřebič nesmí být zakryt.
- Během provozu se spotřebiče dotýkejte pouze za rukojeť.
- Před uložením nechte zcela vychladnout.
- Není vhodný pro komerční použití.

OMEZENÍ ODPOVĚDNOSTI

Veškeré technické informace, údaje a upozornění týkající se instalace, provozu a péče jsou v okamžiku tisku aktuální a byly sestaveny podle našeho nejlepšího vědomí a zkušeností.

Z informací, ilustrací nebo popisů uvedených v tomto návodu nelze odvozovat žádné nároky. Výrobce nepřebírá žádnou odpovědnost za škody vzniklé v důsledku:

- Nedodržení návodu
- Použití k jiným než určeným účelům
- Nesprávných oprav
- Technických úprav spotřebiče
- Použití neoprávněných náhradních dílů
- Úpravy spotřebiče nejsou doporučeny a nejsou kryty zárukou. Všechny překlady jsou prováděny podle našeho nejlepšího vědomí. Nepřebíráme odpovědnost za chyby překladu, ani když byl překlad pořízen námi nebo na náš pokyn.

POŽADAVKY NA MÍSTO INSTALACE

Spotřebič musí být umístěn na pevném, rovném, vodorovném povrchu s dostatečnou nosností. Spotřebič umístěte pouze na povrch odolný vůči vodě. Nepoužívejte spotřebič venku.

- Spotřebič není určen k instalaci do zdi ani do vestavěné skříňky.
- Nepoužívejte výrobek v blízkosti horkého plynu nebo horkého sporáku.
- Místo instalace zvolte tak, aby na spotřebič nedosáhly děti.
- Spotřebič neumísťujte v horkém, mokřém nebo extrémně vlhkém prostředí ani v blízkosti hořlavých materiálů.
- Elektrická zásuvka musí být snadno přístupná, aby bylo možné kabel v nouzi rychle odpojit.

OCHRANA PROTI PŘEHŘÁTÍ A RESET

Spotřebič je vybaven ochranou proti přehřátí. Pokud teplota překročí kritickou hranici, spotřebič z bezpečnostních důvodů odpojí napájení. Stisknutím tlačítka Reset lze spotřebič znovu aktivovat. Před resetováním spotřebič odpojte od sítě. Pokud spotřebič vydává pouze studenou vodu, stiskněte tlačítko Reset.

PRVNÍ POUŽITÍ

PŘÍPRAVA VODNÍHO FILTRU

1. Vyjměte vodní filtr z celého obalu. V sáčku nebo na těle filtru mohou být drobné zbytky černých částic aktivního uhlí. To je normální — částice jsou neškodné a během přípravy se odplaví.
2. Filtr namočte ve svislé poloze do vody na 10 minut.
3. Filtr důkladně opláchněte pod tekoucí vodou.
4. Filtr je nyní připraven k použití.

Poznámka: filtr vydrží přibližně 4–6 týdnů při běžném používání (cca 150 L vody).

Příprava dávkovače horké vody

1. Postavte spotřebič bez odkapávací misky.
2. Naplňte nádrž po značku maxima.
3. Pod výpust umístěte nádobu, která pojme celý obsah nádrže.
4. Spusťte spotřebič s nastavením teploty 000, dokud nebude vydáno přibližně 300 ml vody.
5. Přepněte na 100 °C s nepřetržitým průtokem a nechte spotřebič vodu vydat.
6. Když spotřebič zobrazí «Lo» (nedostatek vody — nádrž je prázdná), proces je dokončen.
7. Spotřebič lze nyní vybavit filtrem a naplnit čerstvou vodou.
8. Spotřebič je připraven k použití.

Nastavení tvrdosti vody

Stiskněte a podržte tlačítko CLEAN, dokud se na displeji nezobrazí 001 nebo 002. 001 znamená měkkou vodu, 002 tvrdou vodu. Mezi možnostmi přepínáte tlačítkem VOLUME. Nastavte požadovanou tvrdost.

POUŽÍVÁNÍ DÁVKOVAČE HORKÉ VODY

1. Naplňte nádrž — buď sejměte víko a nalijte vodu džbánem, nebo vyjměte nádrž svisle nahoru a naplňte ji přímo z kohoutku.
2. Pod výpust umístěte hrnek dle volby.
3. Stiskněte a podržte tlačítko LOCK po dobu 3–5 sekund, dokud nezazní pípnutí.
4. Stiskněte TEMP pro výběr požadované teploty a poté VOLUME pro výběr požadovaného množství vody.
5. Stiskněte START/STOP pro zahájení výdeje. Pro předčasné zastavení stiskněte START/STOP znovu.
6. Pro výdej vody na ohřev dětské stravy nebo mléka stiskněte tlačítko MILK; spotřebič bude vydávat vodu o teplotě 40 °C, dokud je tlačítko stisknuté.

UPOZORNĚNÍ: NEPLŇTE SPOTŘEBIČ MLÉKEM.

Riziko opaření: před podáním dítěti zkontrolujte teplotu pokrmu. Snadno to lze provést na hřbetu ruky.

Dávkovač si pamatuje naposledy zvolenou teplotu a množství vody, takže není nutné je měnit, pokud nebyl spotřebič odpojen od sítě.

CHYBOVÝ KÓD «LO» — NEDOSTATEK VODY

Pokud se spotřebič zastaví s pípnutím a na displeji se zobrazí «Lo», hladina vody v nádrži je příliš nízká. Doplněte prosím vodu do nádrže.

KALIBRACE

Pokud chcete optimalizovat teplotu nebo množství vody, můžete spotřebič zkalibrovat.

1. Naplňte nádrž po značku maxima.
2. Pod výpust umístěte nádobu, která pojme celý obsah nádrže.
3. Stiskněte a podržte tlačítko TEMP po dobu 3 sekund, dokud se nezobrazí «CAL». Když se objeví objem «000», stiskněte START/STOP pro potvrzení. Spotřebič provede kalibraci a po dokončení zazní pípnutí.

FUNKCE ČIŠTĚNÍ A ODVÁPŇENÍ

- Pokud na displeji bliká «Descale», je třeba spotřebič odvápňit. Umístěte spotřebič bez odkapávací misky a bez filtru. Naplňte nádrž po značku maxima.
- Přidejte trochu bílého octa, kyseliny citronové nebo odvápňovače na rychlovarné konvice.
- Pod výpusť umístěte nádobu, která pojme celý obsah nádrže.
- Stiskněte CLEAN. Displej zobrazí «50» jako teplotu. Pomocí TEMP můžete vybrat 50 °C, 80 °C nebo 100 °C – doporučujeme 80 °C. Proces spusťte tlačítkem START/STOP.
- Spotřebič vydá celý obsah nádrže a bude vyčištěn a odvápňen.
- Vodu vylijte. Nádrž poté propláchněte čerstvou vodou.

VÝMĚNA VODNÍHO FILTRU

1. Otevřete víko nádrže (A) a vyjměte držák filtru (B) se starým filtrem (C).
2. Nový filtr namočte ve svislé poloze do vody na 10 minut.
3. Nový filtr důkladně opláchněte pod tekoucí vodou.
4. Vyjměte starý filtr a nahraďte jej novým – vyjměte držák filtru, vložte nový filtr a stáhněte jej zesponu dolů.

NÁHRADNÍ VODNÍ FILTRY — Náhradní filtry lze zakoupit online. Navštivte web vašeho prodejce Cooks Professional nebo objednejte přímo u Cooks Professional.

LIKVIDACE

Elektrický odpad nepatří do komunálního odpadu. Recyklujte tam, kde to umožňují sběrná místa. Informujte se u místních úřadů nebo prodejce. Všechny výrobky označené symbolem WEEE musejí být recyklovány.



EN English This symbol on the product or its packaging indicates that it must not be disposed of with household waste. It is your responsibility to dispose of waste electrical and electronic equipment by handing it over to a designated collection point for recycling. Separate collection and recycling helps conserve natural resources and prevents potential negative consequences for human health and the environment from hazardous substances contained in electrical equipment. For more information about where to drop off your waste equipment for recycling, please contact your local council, household waste disposal service, or the retailer where you purchased the product.

DE Deutsch Dieses Symbol auf dem Produkt oder seiner Verpackung weist darauf hin, dass es nicht über den Hausmüll entsorgt werden darf. Es liegt in Ihrer Verantwortung, Elektro- und Elektronik-Altgeräte bei einer dafür vorgesehenen Sammelstelle zur Wiederverwertung abzugeben. Die getrennte Sammlung und das Recycling tragen zur Schonung natürlicher Ressourcen bei und verhindern mögliche negative Auswirkungen auf die menschliche Gesundheit und die Umwelt durch Schadstoffe, die in Elektrogeräten enthalten sind. Weitere Informationen zu Sammelstellen für Altgeräte erhalten Sie bei Ihrer Gemeindeverwaltung, der örtlichen Abfallentsorgung oder bei dem Händler, bei dem Sie das Produkt erworben haben.

FR Français Ce symbole apposé sur le produit ou son emballage indique qu'il ne doit pas être éliminé avec les déchets ménagers. Il est de votre responsabilité de remettre les déchets d'équipements électriques et électroniques à un point de collecte désigné en vue de leur recyclage. La collecte sélective et le recyclage contribuent à préserver les ressources naturelles et à prévenir les conséquences négatives potentielles pour la santé humaine et l'environnement liées aux substances dangereuses contenues dans les équipements électriques. Pour plus d'informations sur les points de collecte de vos déchets d'équipements à des fins de recyclage, veuillez contacter votre mairie, votre service de collecte des déchets ménagers ou le revendeur auprès duquel vous avez acheté le produit.

ES Español Este símbolo en el producto o en su embalaje indica que no debe desecharse junto con los residuos domésticos. Es su responsabilidad eliminar los residuos de aparatos eléctricos y electrónicos entregándolos en un punto de recogida designado para su reciclaje. La recogida selectiva y el reciclaje contribuyen a conservar los recursos naturales y a evitar posibles consecuencias negativas para la salud humana y el medio ambiente derivadas de las sustancias peligrosas presentes en los equipos eléctricos. Para más información sobre los puntos de recogida de sus residuos de aparatos eléctricos, póngase en contacto con su ayuntamiento, el servicio local de recogida de residuos domésticos o el establecimiento donde adquirió el producto.

IT Italiano Questo simbolo sul prodotto o sulla sua confezione indica che non deve essere smaltito insieme ai rifiuti domestici. È vostra responsabilità smaltire i rifiuti di apparecchiature elettriche ed elettroniche consegnandoli a un punto di raccolta designato per il riciclaggio. La raccolta differenziata e il riciclaggio contribuiscono a preservare le risorse naturali e a prevenire potenziali conseguenze negative per la salute umana e per l'ambiente derivanti dalle sostanze pericolose contenute nelle apparecchiature elettriche. Per maggiori informazioni sui punti di raccolta per il riciclaggio delle apparecchiature dismesse, contattate il vostro comune, il servizio locale di smaltimento rifiuti o il rivenditore presso il quale avete acquistato il prodotto.

SV Svenska Denna symbol på produkten eller dess förpackning innebär att den inte får kasseras med hushållsavfallet. Det är ditt ansvar att lämna in elektriskt och elektroniskt avfall till en utsedd samlingsplats för återvinning. Separat insamling och återvinning bidrar till att bevara naturresurser och förhindrar möjliga negativa konsekvenser för människors hälsa och miljön till följd av farliga ämnen i elektrisk utrustning. För mer information om var du kan lämna in ditt avfall för återvinning, kontakta din kommun, din lokala avfallshantering eller återförsäljaren där du köpte produkten.

NL Nederlands Dit symbool op het product of op de verpakking geeft aan dat het niet bij het huishoudelijk afval mag worden gedaan. Het is uw verantwoordelijkheid om afgedankte elektrische en elektronische apparatuur in te leveren bij een aangewezen inzamelpunt voor recycling. Gescheiden inzameling en recycling helpen natuurlijke hulpbronnen te behouden en voorkomen mogelijke negatieve gevolgen voor de menselijke gezondheid en het milieu door gevaarlijke stoffen in elektrische apparatuur. Voor meer informatie over de inzamel punten voor uw afgedankte apparatuur kunt u contact opnemen met uw gemeente, de lokale afvalverwerkingsdienst of de winkel waar u het product heeft gekocht.

PL Polski Ten symbol na produkcie lub jego opakowaniu oznacza, że nie wolno wyrzucać go razem z odpadami domowymi. Państwa obowiązkiem jest oddanie użytego sprzętu elektrycznego i elektronicznego do wyznaczonego punktu zbiórki w celu recyklingu. Selektywna zbiórka i recykling pomagają chronić zasoby naturalne oraz zapobiegają potencjalnym negatywnym skutkom dla zdrowia ludzi i środowiska wynikającym z obecności substancji niebezpiecznych w sprzęcie elektrycznym. Aby uzyskać więcej informacji o punktach zbiórki użytego sprzętu do recyklingu, prosimy o kontakt z lokalnymi władzami, miejskim punktem odbioru odpadów lub sprzedawcą, u którego zakupili Państwo produkt.

CS Čeština Tento symbol na výrobku nebo jeho obalu znamená, že výrobek nesmí být likvidován spolu s běžným domovním odpadem. Vaší povinností je odevzdat odpadní elektrická a elektronická zařízení na určeném sběrném místě k recyklaci. Tříděný sběr a recyklace pomáhají chránit přírodní zdroje a předcházet možným negativním dopadům na lidské zdraví a životní prostředí způsobeným nebezpečnými látkami obsaženými v elektrických zařízeních. Další informace o sběrných místech pro recyklaci odpadních zařízení získáte na obecním úřadě, u místní služby pro svoz odpadu nebo u prodejce, u kterého jste výrobek zakoupili.

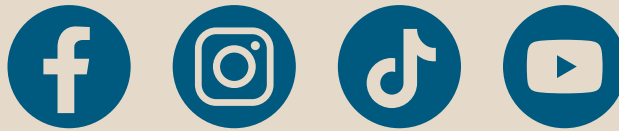

@cooksprofessional

We'd like to know what you think!

We'd be very grateful if you can spare a few minutes to leave us a review.
Please review on the retailer website where you placed your order.

Wir würden gerne wissen, was Sie denken!

Wir wären Ihnen sehr dankbar, wenn Sie sich ein paar Minuten Zeit nehmen könnten, um uns eine Bewertung zu hinterlassen. Bitte bewerten Sie auf der Website des Händlers, bei dem Sie Ihre Bestellung aufgegeben haben.

Nous aimerions savoir ce que vous en pensez !

Nous vous serions très reconnaissants de prendre quelques minutes pour nous laisser un avis. Veuillez laisser votre avis sur le site du revendeur auprès duquel vous avez passé votre commande.

Nos gustaría saber su opinión!

Le agradeceríamos mucho que dedicara unos minutos a dejarnos una reseña. Por favor, deje su reseña en el sitio web del distribuidor donde realizó su pedido.

Ci piacerebbe sapere cosa ne pensa!

Le saremmo molto grati se potesse dedicare qualche minuto a lasciarci una recensione. La preghiamo di lasciare la recensione sul sito del rivenditore presso il quale ha effettuato l'ordine.

Vi vill gärna veta vad du tycker!

Vi skulle vara mycket tacksamma om du kunde ta några minuter för att lämna en recension. Vänligen lämna din recension på återförsäljarens webbplats där du gjorde din beställning.

We horen graag wat u ervan vindt!

We zouden u zeer dankbaar zijn als u een paar minuten de tijd zou willen nemen om een recensie achter te laten. Laat uw recensie achter op de website van de verkoper waar u uw bestelling heeft geplaatst.

Chcielibyśmy poznać Państwa opinię!

Bylibyśmy bardzo wdzięczni, gdyby mogli Państwo poświęcić kilka minut na pozostawienie nam recenzji. Prosimy o zostawienie recenzji na stronie sprzedawcy, u którego złożyli Państwo zamówienie.

Rádi bychom věděli, co si myslíte!

Byli bychom velmi vděční, kdybyste si našli pár minut a zanechali nám recenzi. Recenzi prosím zanechte na webových stránkách prodejce, u kterého jste objednávku zadali.



Monday–Friday, 09:00–16:00 GMT/BST

care@cooksprofessional.co.uk

